



**Ralston Instruments**

Pressure Calibration Specialists

# LC30 Quick-start Guide

Guide de démarrage rapide du LC30

Guía de inicio rápido de LC30

LC30 快速入門指引

Краткое руководство по эксплуатации  
прибора LC30

Guia de início rápido do LC30

Guida introduttiva rapida del LC30

LC30 Schnellstartanleitung



## For all models of Ralston LC30 Digital Pressure or Temperature Gauges

Pour tous les modèles de manomètres et thermomètres numériques Ralston LC30

Para todos los modelos digitales de medidores de presión o temperatura Ralston LC30

適用於所有型號 Ralston LC30 的數字壓力或溫度計

Для всех моделей цифровых манометров и термометров Ralston LC30

Para todos os modelos do LC30 da Ralston de medidores digitais de pressão ou de temperatura

Per tutti i modelli di manometri e termometri digitali Ralston LC30

Für alle Modelle der Ralston LC30 Digitaldruck- oder Temperaturmessgeräte



# Table of Contents

Table des matières

Содержание

Inhaltsverzeichnis

Índice

Índice

目錄

Sommario

## **Included Items ..... 3**

Éléments inclus / Artículos incluidos / 包括物件 / Комплект поставки / Itens incluídos /  
Articoli inclusi / Enthaltene Stücke

## **Important Safety Notices ..... 5**

Avis de sécurité importants / Avisos importantes de seguridad / 重要安全須知 / Важные  
правила техники безопасности / Avisos importantes de segurança / Importanti notizie di  
sicurezza /

Wichtige Sicherheitshinweise

## **LC30 Features Overview ..... 12**

Aperçu des caractéristiques du LC30 / Descripción general de las características del LC30 /  
LC30 功能概述 / Обзор функций / Visão geral dos recursos do LC30 / Panoramica delle  
caratteristiche del LC30 / Überblick über die LC30-Funktionen

## **Activate Your LC30 ..... 20**

Activez votre LC30 / Active su LC30 / 啓用LC30 / Активация прибора LC30 / Ativação do  
LC30 / Attivare il vostro LC30 / Aktivieren Sie Ihren LC30

## **Updating LC30 and FieldLab Desktop ..... 25**

Mise à jour du LC30 et de FieldLab Desktop / Actualización de su LC30 y FieldLab Desktop /  
更新 LC30 和 FieldLab Desktop 軟件 / Обновление прибора LC30 и программного  
обеспечения FieldLab Desktop / Atualização do LC30 e do FieldLab Desktop /  
Aggiornamento del LC30 e FieldLab Desktop / Aktualisieren von LC30 und FieldLab Desktop

## **Operation Instructions ..... 28**

Instructions d'utilisation / Instrucciones de operación / 操作說明 / Инструкции по  
эксплуатации / Instruções de operação / Istruzioni per l'uso / Bedienungsanleitungen

## **Installation of LC30 in Panel ..... 43**

Installation du LC30 dans le panneau / Instalación del LC30 en el panel / 在面板中安裝 LC30 /  
Установка прибора LC30 в панель / Instalação do LC30 no painel / Installazione di LC30  
nel pannello / Installation des LC30 an der Steuerplatte

## **Button Functions ..... 46**

Fonctions des touches / Funciones del botón / 按鍵功能 / Функции кнопок / Função dos  
botões / Funzioni dei pulsanti / Tastenfunktionen

## **Menu Functions ..... 54**

Fonctions de menu / Funciones de menú / 選單功能 / Функции меню / Funções do menu /  
Funzioni del menu / Menüfunktionen

<b>Battery Installation .....</b>	<b>64</b>
Installation des piles / Instalación de la pila / 安裝電池 / Установка батареек / Instalação das baterias / Installazione della batteria / Batterieinstallation	
<b>Calibration .....</b>	<b>66</b>
Étalonnage / Calibración / 校準 / Калибровка / Calibragem / Calibrazione / Kalibrierung	
<b>Specifications .....</b>	<b>67</b>
Caractéristiques / Especificaciones / 規格 / Характеристики / Especificações / Dati tecnici / Technische Daten	
<b>Radio Information (For models with W1 radio option installed).....</b>	<b>72</b>
Informations sur la radio (pour les modèles sur lesquels l'option de radio W1 est installée) / Información de radio (para modelos con la opción de radio W1 instalada) / 無線電資料 (適用 於安裝有 W1 無線電選件的型號) / Информация о радио (для моделей с опцией радио W1) / Informações do rádio (para modelos com opção de rádio W1 instalada) / Informazioni radio (per i modelli con opzione radio W1 installata) / Funk-Information (Für Modelle mit installierter W1 Radio-Option)	
<b>Standards and Agency Approvals .....</b>	<b>76</b>
Normes et approbations de l'Agence / Normas y aprobaciones de la agencia / 標準和機構 認證 / Стандарты и официальные допуски / Normas e aprovações de agências / Norme e approvazioni delle agenzie / Standards und behördliche Genehmigungen	
<b>Support.....</b>	<b>81</b>
Assistance / Soporte técnico / 支援 / Поддержка / Suporte / Assistenza / Kundendienst	

# Included Items

Éléments inclus

Комплект поставки

Enthaltene Stücke

Artículos incluidos

Itens incluídos

包括物件

Articoli inclusi

**EN** Items included in the package. If any items are missing, please contact your Ralston Instruments distributor.

- **LC30 Pressure or Temperature gauge**
- **2 x AAA batteries**
- **2 meter USB Micro-B cord**
- **AC/DC power adapter (Model D-000410)**
- **For gauges with W1 option: DGAU-0050 USB Dongle and D-001576 antenna**
- **For gauges with TX option: D-000403 thermal probes and D-000404 cable**

---

## Need Accessories?

Accessories can be found at [ralstoninst.com/LC30-accessories](http://ralstoninst.com/LC30-accessories)

**FR** Articles inclus dans le paquet. Si des articles manquent, veuillez contacter votre distributeur Ralston Instruments.

- **Manomètre et thermomètre LC30**
- **2 x piles AAA**
- **Cordon USB Micro-B de 2 mètres**
- **Adaptateur secteur CA/CC approuvé (modèle D-000410)**
- **Pour les jauges avec option W1 – Dongle USB DGAU-0050 et antenne D-001576**
- **Pour les jauges possédant l'option TX : Sondes thermiques D-000403 et câble D-000404**

---

## Besoin d'accessoires?

Les accessoires se trouvent sur [ralstoninst.com/LC30-accessories](http://ralstoninst.com/LC30-accessories)

**ES** Artículos incluidos en el paquete. Si falta algún artículo, póngase en contacto con su distribuidor de Ralston Instruments.

- **Medidor de presión o temperatura LC30**
- **2 pilas AAA**
- **Cable USB Micro-B de 2 metros**
- **Adaptador de alimentación de CA/CC aprobado (Modelo D-000410)**
- **Para medidores con opción W1: DGAU-0050 USB Dongle y D-001576 antena**
- **Para medidores con opción TX: Sondas térmicas D-000403 y cable D-000404**

---

## ¿Necesita accesorios?

Puede encontrarlos en [ralstoninst.com/LC30-accessories](http://ralstoninst.com/LC30-accessories)

**ZH** 套裝包括以下物件。如果缺失任何物件，請聯絡您的 Ralston Instruments 經銷商。

- **LC30 壓力或溫度計**
- **2 x AAA 電池**
- **2 米 USB Micro-B 線**
- **交流/直流電源適配器 ( 型號 D-000410 )**
- **關於安裝有 W1 選件的壓力錶 - DGAU-0050 USB 加密狗和D-001576 天線**
- **關於配備 TX 選件的壓力錶：D-000403 熱探頭和 D-000404 纜線**

---

## 需要配件嗎？

可在 [ralstoninst.com/LC30-accessories](http://ralstoninst.com/LC30-accessories) 中找到配件

- RU** В случае отсутствия каких-либо компонентов обратитесь к дистрибьютору Ralston Instruments в вашем регионе.
- **Манометр или термометр LC30**
  - **2 батарейки AA**
  - **Кабель USB Micro-B, 2 метра**
  - **Адаптер переменного тока (модель D-000410)**
  - **Для приборов с опцией W1: USB-ключ DGAU-0050 и антенна D-001576**
  - **Для приборов с опцией TX: термозонды D-000403 и кабель D-000404**
- 

### **Нужны аксессуары?**

Аксессуары можно найти на сайте [ralstoninst.com/LC30-accessories](http://ralstoninst.com/LC30-accessories)

- PT** Itens incluídos na embalagem. Se algum item estiver faltando, entre em contato com o distribuidor da Ralston Instruments.

- **Medidor de pressão ou temperatura LC30**
  - **2 baterias AAA**
  - **Cabo Micro USB tipo B com 2 metros**
  - **Adaptador de alimentação CA/CC (modelo D-000410)**
  - **Para medidores com opção W1 — Dongle USB DGAU-0050 USB e antena D-001576**
  - **Para medidores com opção TX: Sondas térmicas D-000403 e cabo D-000404**
- 

### **Precisa de acessórios?**

Você pode encontrar acessórios em [ralstoninst.com/LC30-accessories](http://ralstoninst.com/LC30-accessories)

- IT** Articoli inclusi nella confezione. In caso di articoli mancanti, contattare il distributore Ralston Instruments.

- **Manometro o termometro LC30**
  - **2 batterie AAA**
  - **Cavo USB Micro-B da 2 metri**
  - **Adattatore CA/CC (Modello D-000410)**
  - **Per misuratori con opzione W1 - DGAU-0050 Dongle USB e antenna D-001576**
  - **Per misuratori con opzione TX: Sonde termiche D-000403 e cavo D-000404**
- 

### **Avete bisogno di accessori?**

Gli accessori sono disponibili all'indirizzo [ralstoninst.com/LC30-accessories](http://ralstoninst.com/LC30-accessories)

- DE** Stücke im Paket enthalten. Wenn etwas fehlt, wenden Sie sich bitte an Ihren Ralston Instruments-Händler.

- **LC30 Druck- oder Temperaturanzeige**
  - **2 x AAA-Batterien**
  - **2 m langes USB-Micro-B-Kabel**
  - **AC-/DC-Netzteil (Modell D-000410)**
  - **Für Messgeräte mit W1-Option - DGAU-0050 USB-Dongle und Antenne D-001576**
  - **Für Messgeräte mit TX-Option: D-000403 thermische Sonden und D-000404 -Kabel**
- 

### **Brauchen Sie Zubehör?**

Diese finden Sie unter [ralstoninst.com/LC30-accessories](http://ralstoninst.com/LC30-accessories)

# Important Safety Notices

Avis de sécurité importants .....	5	Avisos importantes de segurança.....	9
Avisos importantes de seguridad....	6	Importanti notizie di sicurezza .....	9
重要安全須知 .....	7	Wichtige Sicherheitshinweise .....	10
Важные правила техники безопасности.....	8		

## EN **⚠ WARNING: Do not operate in hazardous locations.**

**⚠ WARNING:** Do not use LC30 until you have read and fully understand the instructions and hazards of the product.

**⚠ WARNING:** Contents may be under high pressure or temperature.

**⚠ WARNING:** Any modifications to this product with custom parts can result in hazardous operation of the product.

**⚠ WARNING:** Use eye protection while using this device.

**⚠ WARNING:** Do not overpressure LC30 or damage may result.

**⚠ WARNING:** This product can expose you to chemicals including Lead, which is known to the State of California to cause cancer, and is known to the State of California to cause birth defects or other reproductive harm. For more information go to [www.P65Warnings.ca.gov](http://www.P65Warnings.ca.gov).

**⚠ CAUTION:** Installation of LC30 must be in accordance with Ralston Instruments installation instructions.

**⚠ CAUTION:** Installation of LC30 must be in accordance with applicable local, national and international standards and electrical codes.

**⚠ CAUTION:** Use only approved AC/DC power adapter model D-000410.

**⚠ CAUTION:** Protection impairment may occur if used in a manner not specified by Ralston Instruments.

**⚠ CAUTION:** Only those personnel trained in the use of this device shall operate it.

## FR **⚠ AVERTISSEMENT: Ne pas utiliser dans des endroits dangereux.**

**⚠ AVERTISSEMENT:** Ne pas utiliser le CL10 tant que vous n'avez pas lu et bien compris les instructions et les dangers du produit.

**⚠ AVERTISSEMENT:** Le contenu peut être sous haute pression ou température.

**⚠ AVERTISSEMENT:** Toute modification apportée à ce produit avec des pièces personnalisées peut entraîner un fonctionnement dangereux du produit.

**⚠ AVERTISSEMENT:** Utiliser une protection oculaire lors de l'utilisation de cet appareil.

**⚠ AVERTISSEMENT:** Ne pas surpressuriser le LC30 sous peine de l'endommager.

**⚠ AVERTISSEMENT:** Ce produit peut vous exposer à des produits chimiques, y compris le plomb, qui est réputé en Californie être une cause de cancer, de malformations congénitales ou d'autres problèmes de reproduction. Pour plus d'informations, rendez-vous sur [www.P65Warnings.ca.gov](http://www.P65Warnings.ca.gov).

**⚠ ATTENTION:** L'installation du LC30 doit être conforme aux instructions d'installation de Ralston Instruments.

**⚠ ATTENTION:** L'installation du LC30 doit être conforme aux normes et codes électriques locaux, nationaux et internationaux applicables.

**⚠ ATTENTION:** N'utilisez que des adaptateurs d'alimentation CA/CC approuvés, modèle D-000410.

**⚠ ATTENTION:** Une dégradation de la protection peut se produire si elle est utilisée d'une manière non spécifiée par Ralston Instruments.

**⚠ ATTENTION:** Seul le personnel formé à l'utilisation de cet appareil doit l'utiliser.

## **ES ⚠ ADVERTENCIA: No operar en lugares peligrosos**

**⚠ ADVERTENCIA:** No utilizar el medidor LC30 hasta que haya leído y comprendido completamente las instrucciones y los peligros del producto.

**⚠ ADVERTENCIA:** Los contenidos pueden estar sometidos a presión o temperatura alta.

**⚠ ADVERTENCIA:** Cualquier modificación de este producto con piezas personalizadas puede ocasionar un funcionamiento peligroso del producto.

**⚠ ADVERTENCIA:** Use protección para los ojos mientras usa este dispositivo.

**⚠ ADVERTENCIA:** No ejerza sobrepresión al LC30, ya que podría dañarse.



⚠ **ADVERTENCIA:** Este producto lo puede exponer a sustancias químicas, incluido el plomo, que de acuerdo con el estado de California produce cáncer, anomalías congénitas y otros daños reproductivos. Para obtener más información, diríjase a [www.P65Warnings.ca.gov](http://www.P65Warnings.ca.gov).

⚠ **PRECAUCIÓN:** El LC30 se debe instalar de acuerdo con las instrucciones de instalación de Ralston Instruments.

⚠ **PRECAUCIÓN:** El LC30 se debe instalar de acuerdo con las normas locales, nacionales e internacionales y los códigos eléctricos aplicables.

⚠ **PRECAUCIÓN:** Utilice únicamente el modelo D-000410 aprobado de adaptador de alimentación de CA/CC.

⚠ **PRECAUCIÓN:** La protección se puede deteriorar si se usa de una manera no especificada por Ralston Instruments.

⚠ **PRECAUCIÓN:** Sólo el personal capacitado para el uso de este dispositivo debe operarlo.

## ZH ⚠ 警告請勿在危險場所操作。

⚠ 警告在閱讀並完全理解產品說明和危險之前，請勿使用 LC30。

⚠ 警告內容物可能處於高壓或高溫下。

⚠ 警告使用自製部件對產品進行任何改裝，可能導致產品操作存在危險。

⚠ 警告使用本裝置時，請採取眼部保護措施。

⚠ 警告不要在超壓情況下使用 LC30，否則可能導致損壞。

⚠ 警告該產品可能會導致您接觸到含鉛化學物質。這種接觸在加利福尼亞州曾發生過導致癌症、出生缺陷或其他生殖傷害的案例。要了解更多資料，請訪問

[www.P65Warnings.ca.gov](http://www.P65Warnings.ca.gov)。

⚠ 警告：必須根據 Ralston Instruments 安裝說明安裝 LC30。

⚠ 警告：LC30 安裝必須符合適用的當地、國家以及國際標準和電氣規範。

⚠ 警告：僅限使用經認可的 D-000410 型號交流/直流電源適配器

⚠ 警告：如使用方式不符合 Ralston Instruments 說明，可能會發生保護傷害

⚠ 警告：僅限接受過使用培訓的人員操作本裝置。

## RU **⚠ ПРЕДУПРЕЖДЕНИЕ. Эксплуатация в опасных зонах запрещена.**

**⚠ ПРЕДУПРЕЖДЕНИЕ.** Перед эксплуатацией прибора LC30 внимательно ознакомьтесь с инструкциями и уясните все опасности, связанные с его использованием.

**⚠ ПРЕДУПРЕЖДЕНИЕ.** Содержимое может быть под высоким давлением или иметь высокую температуру.

**⚠ ПРЕДУПРЕЖДЕНИЕ.** Любые модификации оригинального изделия могут привести к повышенной опасности при эксплуатации.

**⚠ ПРЕДУПРЕЖДЕНИЕ.** При эксплуатации прибора используйте средства для защиты глаз.

**⚠ ПРЕДУПРЕЖДЕНИЕ.** Во избежание повреждения прибора LC30 не допускайте чрезмерного давления.

**⚠ ПРЕДУПРЕЖДЕНИЕ.** Эксплуатация данного изделия может сопровождаться воздействием химических веществ, в том числе свинца, который, по сведениям штата Калифорния, может быть причиной раковых заболеваний, врожденных патологий и нарушений репродуктивной функции. Дополнительная информация представлена на сайте [www.P65Warnings.ca.gov](http://www.P65Warnings.ca.gov).

**⚠ ОСТОРОЖНО.** Выполняйте установку прибора LC30 согласно инструкциям компании Ralston Instruments.

**⚠ ОСТОРОЖНО.** Выполняйте установку прибора LC30 в соответствии с действующими местными, национальными и международными стандартами, а также электротехническими нормами и правилами.

**⚠ ОСТОРОЖНО.** Используйте только одобренный адаптер питания перем./пост. тока модели D-000410.

**⚠ ОСТОРОЖНО.** При условиях эксплуатации, не рекомендованных компанией Ralston Instruments, класс защиты не гарантируется.

**⚠ ОСТОРОЖНО.** К работе с прибором допускается только обученный персонал.

## **PT** ⚠ **ADVERTÊNCIA: Não opere em locais perigosos.**

⚠ **ADVERTÊNCIA:** não utilize o LC30 antes de ler e entender completamente as instruções e perigos do produto.

⚠ **ADVERTÊNCIA:** o conteúdo pode estar sob alta pressão ou temperatura.

⚠ **ADVERTÊNCIA:** quaisquer modificações no produto com peças personalizadas podem resultar em operação perigosa do produto.

⚠ **ADVERTÊNCIA:** use proteção para os olhos ao usar este dispositivo.

⚠ **ADVERTÊNCIA:** não submeta o LC30 a pressão excessiva, pois isso pode provocar danos.

⚠ **ADVERTÊNCIA:** este produto pode causar exposição a elementos químicos como chumbo, que, conforme determinado pelo Estado da Califórnia, pode causar câncer, defeitos congênitos e outros problemas reprodutivos. Para obter mais informações, acesse [www.P65Warnings.ca.gov](http://www.P65Warnings.ca.gov).

⚠ **CUIDADO:** a instalação do LC30 deve ser feita de acordo com as instruções de instalação da Ralston Instruments.

⚠ **CUIDADO:** a instalação do LC30 deve estar de acordo com as normas locais, nacionais e internacionais aplicáveis e com os códigos elétricos.

⚠ **CUIDADO:** use apenas o adaptador de alimentação CA/CC aprovado modelo D-000410.

⚠ **CUIDADO:** a proteção pode ser prejudicada se o dispositivo for usado de uma maneira não especificada pela Ralston Instruments.

⚠ **CUIDADO:** somente pessoal treinado no uso deste dispositivo deve operá-lo.

## **IT** ⚠ **AVVERTENZA. Non utilizzare in aree a rischio di esplosione.**

⚠ **AVVERTENZA.** Non utilizzare il LC30 prima di aver letto e compreso appieno le istruzioni e i pericoli del prodotto.

⚠ **AVVERTENZA.** Il contenuto potrebbe essere sotto alta pressione o temperatura.

⚠ **AVVERTENZA.** Qualsiasi modifica a questo prodotto con parti personalizzate può comportare un funzionamento pericoloso del prodotto.

⚠ **AVVERTENZA.** Utilizzare protezioni per gli occhi durante l'uso di questo dispositivo.

⚠ **AVVERTENZA.** Non mettere il LC30 sotto sovrappressione, potrebbero derivare danni.

⚠ **AVVERTENZA.** Questo prodotto può esporre l'utente a sostanze chimiche, tra cui il piombo, noto dallo Stato della California per causare il cancro e noto dallo Stato della California per causare difetti congeniti o altri danni riproduttivi. Per ulteriori informazioni, visitare il sito [www.P65Warnings.ca.gov](http://www.P65Warnings.ca.gov).

⚠ **ATTENZIONE:** L'installazione del LC30 deve essere conforme alle istruzioni di installazione di Ralston Instruments.

⚠ **ATTENZIONE:** L'installazione del LC30 deve essere conforme agli standard e ai codici elettrici locali, nazionali e internazionali applicabili.

⚠ **ATTENZIONE:** Utilizzare solo adattatori di alimentazione approvati CA/CC modello D-000410.

⚠ **ATTENZIONE:** La protezione può essere compromessa se utilizzata in un modo non specificato da Ralston Instruments.

⚠ **ATTENZIONE:** Solo il personale addestrato all'uso di questo dispositivo può farlo funzionare.

## DE ⚠ **WARNHINWEIS: Nicht in explosionsgefährdeten Bereichen betreiben.**

⚠ **WARNHINWEIS:** Verwenden Sie LC30 erst, wenn Sie die Anweisungen und Gefahren des Produkts gelesen und vollständig verstanden haben.

⚠ **WARNHINWEIS:** Die Inhalt können unter hohem Druck oder hoher Temperatur stehen.

⚠ **WARNHINWEIS:** Änderungen an diesem Produkt mit kundenspezifischen Teilen können zu einem gefährlichen Betrieb des Produkts führen.

⚠ **WARNHINWEIS:** Verwenden Sie bei der Verwendung dieses Geräts einen Augenschutz.

⚠ **WARNHINWEIS:** Überdrücken Sie LC30 nicht, da dies zu Beschädigungen führen kann.

⚠ **WARNHINWEIS:** Dieses Produkt kann Sie Chemikalien aussetzen, einschließlich Blei, das im Bundesstaat Kalifornien als krebserregend bekannt ist und im Bundesstaat Kalifornien Geburtsfehler oder andere Fortpflanzungsschäden verursacht. Weitere Informationen finden Sie unter [www.P65Warnings.ca.gov](http://www.P65Warnings.ca.gov).

⚠ **VORSICHT:** Die Installation des LC30 muss gemäß den Installationsanweisungen von Ralston Instruments erfolgen.

⚠ **VORSICHT:** Die Installation des LC30 muss gemäß den geltenden lokalen, nationalen und internationalen Standards und elektrischen Vorschriften erfolgen.

⚠ **VORSICHT:** Verwenden Sie nur das zugelassene AC / DC-Netzteil D-000410.

⚠ **VORSICHT:** Eine Beeinträchtigung des Schutzes kann auftreten, wenn es auf eine von Ralston Instruments nicht angegebene Weise verwendet wird.

⚠ **VORSICHT:** Nur das mit diesem Gerät geschulte Personal darf es bedienen.

# LC30 Features Overview

Aperçu des caractéristiques du LC30  
Descripción general de las características del LC30

LC30 功能概述  
Обзор функций  
Visão geral dos recursos do LC30

## Front

Avant / Parte delantera / 正面 / Вид спереди / Frente / Fronte / Vorderseite

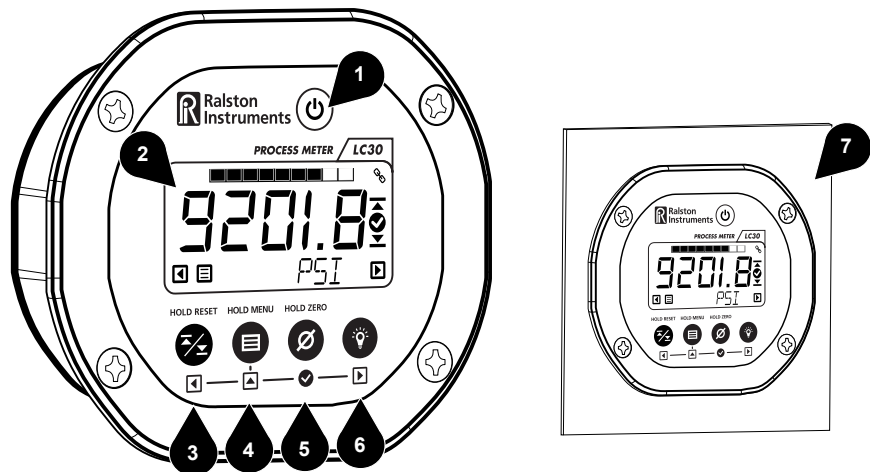

## Back

Arrière / Parte posterior / 背面 / Вид сзади / Traseira / Retro / Zurück

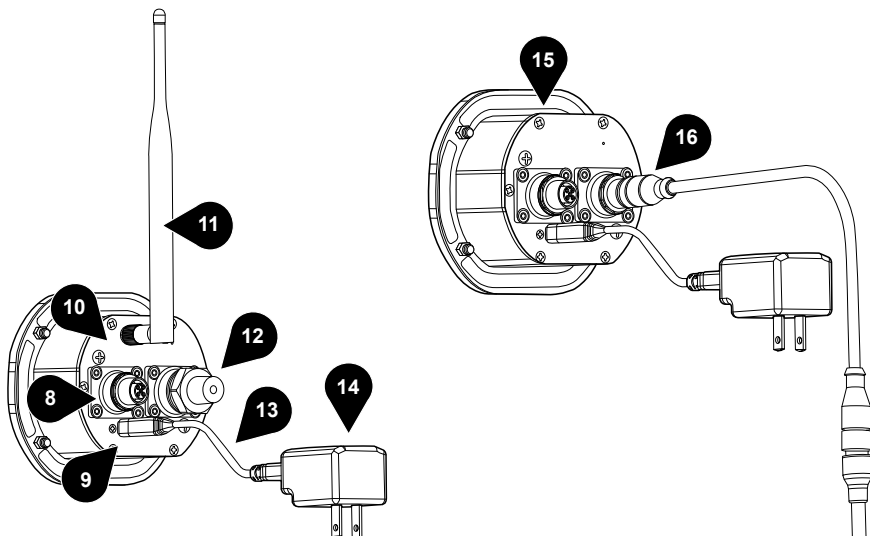

# Panoramica delle caratteristiche del LC30

## Überblick über die LC30-Funktionen

### EN

1. Power
2. LCD display
3. Left arrow / High/Low/Reset
4. Up Arrow / Menu
5. Accept / Zero
6. Right Arrow / Backlight
7. Gauge attached to control panel
8. Pressure or temperature port
9. Micro USB port
10. Battery access door
11. Antenna option (W1)
12. Pressure sensor option
13. USB cable
14. AC/DC power adapter
15. Warning label
16. External temperature probe (TX)

### FR

1. Marche/Arrêt
2. Écran LCD
3. Flèche gauche / Haut/Bas / Réinitialisation
4. Flèche montant / Menu
5. OK / Zéro
6. Flèche droite / Rétroéclairage
7. Jauge fixée au panneau de commande
8. Port de pression ou de température
9. Port micro USB
10. Couverture d'accès aux piles
11. Option d'antenne (W1)
12. Option de capteur de pression
13. Câble USB
14. Adaptateur secteur CA/CC
15. Étiquette d'avertissement
16. Sonde de température extérieure (TX)

### ES

1. Alimentación
2. Pantalla LCD
3. Flecha izquierda/Alto/Bajo/ Reiniciar
4. Flecha hacia arriba/Menú
5. Aceptar/Cero
6. Flecha derecha/Luz de fondo
7. Calibre adjunto al panel de control
8. Puerto de presión o temperatura
9. Puerto micro USB
10. Puerta de acceso a la pila
11. Opción antena (W1)
12. Opción de sensor de presión
13. Cable USB
14. Adaptador de alimentación de CA/CC
15. Etiqueta de precaución
16. Sonda de temperatura externa (TX)

### ZH

1. 電源開關
2. LCD 顯示屏
3. 左箭頭/最高值/最低值/重設
4. 向上箭頭/菜單
5. 接受/清零
6. 右箭頭/背光燈
7. 已連接到控制台上的壓力錶
8. 壓力或溫度介面
9. Micro USB 介面
10. 電池蓋
11. 天線選件 (W1)
12. 壓力感測器選件
13. USB 線
14. 交流/直流電源適配器
15. 警告標籤
16. 內部溫度探針 (TX)

### RU

1. Кнопка питания
2. ЖК-дисплей
3. Стрелка влево (макс. значение/мин. значение/ сброс)
4. Стрелка вверх (меню)
5. Принять/обнулить
6. Стрелка вправо (подсветка)
7. Измерительный прибор, подключенный к контрольной панели
8. Разъем для подключения манометра или термозонда
9. Разъем Micro-USB
10. Крышка батарейного отсека
11. Антенна (W1)
12. Датчик давления (заказывается дополнительно)
13. USB-кабель
14. Адаптер переменного/ постоянного тока
15. Наклейка-предупреждение
16. Внешний термозонд (TX)

### PT

1. Liga/desliga
2. Mostrador LCD
3. Seta à esquerda/Alto/Baixo/ Redefinir
4. Seta para cima/Menú
5. Aceitar/Zerar
6. Seta para a direita/Luz de fundo
7. Medidor fixado no painel de controle
8. Porta de pressão ou temperatura
9. Porta Micro USB
10. Porta de acesso às baterias
11. Opção de antena (W1)
12. Opção de sensor de pressão
13. Cabo USB

14. Adaptador de alimentação CA/CC
15. Etiqueta de advertência
16. Sonda de temperatura externa (TX)

### IT

1. Pulsante di accensione/ spegnimento
2. Schermo LCD
3. Freccia sinistra / Alto/Basso/ Reset
4. Freccia su / Menu
5. Accetta / Zero
6. Freccia destra / Retroilluminazione
7. Misuratore collegato al pannello di controllo
8. Porta di pressione o temperatura
9. Porta Micro USB
10. Porta di accesso alla batteria
11. Opzione antenna (W1)
12. Opzione sensore di pressione
13. Cavo USB
14. Adattatore CA/CC
15. Etichetta di avvertimento
16. Sonda temperatura esterna (TX)

### DE

1. Leistung
2. LCD-Bildschirm
3. Pfeil nach links/Hoch/Niedrig/ Zurücksetzen
4. Pfeil nach oben/Menü
5. Bestätigen/Null
6. Pfeil nach rechts/ Hintergrundbeleuchtung
7. Am Bedienfeld angeschlossenes Messgerät
8. Druck- oder Temperaturanschluss
9. Micro-USB-Anschluss
10. Batteriezugangsklappe
11. Antennenoption (W1)
12. Option für Drucksensor
13. USB-Kabel
14. Gleich-/Wechselstromnetzteil [AC-/DC]
15. Warnschild
16. Externe Temperatursonde (TX)

# LCD display

Écran LCD / Pantalla LCD / LCD 顯示屏 / ЖК-дисплей /  
Mostrador LCD / Schermo LCD / LCD Bildschirm



## EN

1. Battery indicator
2. Graphical pressure/temperature meter
3. Connection symbol (USB or wireless)
4. Check mark to indicate success
5. High and low arrows
6. Main pressure/temperature display
7. Secondary display

## FR

1. Indicateur de niveau des piles
2. Compteur graphique pression/température
3. Symbole de connexion (USB ou sans fil)
4. Marque indiquant le succès
5. Flèches haute et basse
6. Écran principal de pression et température
7. Écran secondaire

## ES

1. Indicador de pila
2. Medidor gráfico de presión/temperatura
3. Símbolo de conexión (USB o inalámbrica)
4. Marca de verificación para indicar resultado satisfactorio
5. Flechas altas y bajas
6. Pantalla principal de presión/temperatura
7. Pantalla secundaria

## ZH

1. 電池指示燈
2. 圖形壓力/溫度計
3. 連接標誌 ( USB 或無線連接 )
4. 表示成功的複選標記
5. 高低數值選擇箭頭
6. 主壓力/溫度顯示
7. 輔助顯示

## RU

1. Индикатор заряда батареек
2. Графическое отображение давления/ температуры
3. Значок подключения (USB или беспроводная связь)
4. Значок, подтверждающий выполнение действия
5. Стрелки «Макс. значение/мин. значение»
6. Основной индикатор давления/ температуры
7. Дополнительный индикатор

## PT

1. Indicador de bateria
2. Medidor gráfico de pressão/temperatura
3. Símbolo de conexão (USB ou sem fio)
4. Marca de seleção para indicar medição bem-sucedida
5. Setas de alto e baixo
6. Mostrador principal de pressão/temperatura
7. Mostrador secundário

## IT

1. Indicatore della batteria
2. Misuratore grafico di pressione/temperatura
3. Simbolo di connessione (USB o wireless)
4. Segno di spunta per indicare conferma
5. Freccie alto e basso
6. Schermo principale di pressione/temperatura
7. Schermo secondario

## DE

1. Batterieanzeige
2. Grafischer Druck-/Temperaturmesser
3. Verbindungs-/Anschlusssymbol (USB oder WiFi)
4. Erfolgsanzeige mit Häkchen
5. Hohe und niedrige Pfeile
6. Hauptdruck-/Temperaturanzeige
7. Sekundäranzeige



## EN



### **Power Management**

Configure display and power management to maximize battery life in the field using FieldLab Desktop software.



### **Graphic Pressure or Temperature Meter**

See pressure or temperature graphically



### **High / Low Readings**

See continuous Maximum and Minimum pressure or temperature readings over a span of time



### **Easily Change Engineering Units**

Change to any of the 18 standard pressure engineering units or 4 standard temperature units on the fly. Manage frequently used units or remove unused units with FieldLab Desktop.



### **Custom Engineering Units**

Create custom engineering units using FieldLab Desktop and add them to any LC30 gauge.



### **View Live Readings on Your PC**

View real-time pressure and/or temperature readings on your PC from your LC30 gauge using FieldLab Desktop via USB or wireless.



### **Log Data on Your PC**

Log pressure and/or temperature data on your PC from your LC30 gauge using FieldLab Desktop via USB or wireless.

## FR



### **Gestion de l'alimentation**

Configurez l'écran et la gestion de l'alimentation pour maximiser la durée de vie de la batterie sur le terrain en utilisant le logiciel FieldLab Desktop.



### **Compteur graphique de pression ou de température**

Voir la pression ou la température graphiquement



### **Lectures haut / bas**

Voir les relevés de pression ou de température maximum et minimum en continu sur une période de temps.



### **Changement facile des unités techniques**

Passez facilement à l'une des 18 unités de technique pression standard ou à l'une des 4 unités de température standard. Gérez les unités fréquemment utilisées ou supprimez les unités inutilisées avec FieldLab Desktop.



### **Unités techniques personnalisées**

Créez des unités d'ingénierie personnalisées à l'aide de FieldLab Desktop et ajoutez-les à n'importe quelle jauge LC30.



### **Visualisez les valeurs en temps réel sur votre PC**

Affichez les mesures de pression et/ou de température en temps réel issues de votre jauge LC30 sur votre PC à l'aide de FieldLab Desktop sur une connexion USB ou sans fil.



## Enregistrez des données sur votre PC

Enregistrez les données de pression et/ou de température sur votre PC à partir de votre jauge LC30 grâce à FieldLab Desktop sur une connexion USB ou sans fil.

### ES



## Gestión de energía

Configure la pantalla y la administración de energía para maximizar la vida útil de la pila en el campo con el software FieldLab Desktop.



## Medidor gráfico de presión o temperatura

Ver presión o temperatura gráficamente.



## Lecturas altas/bajas

Ver lecturas continuas de presión o temperatura máxima y mínima durante un lapso de tiempo



## Cambio fácil de las unidades de ingeniería

Cambie cualquiera de las 18 unidades de ingeniería de presión estándar o 4 unidades de temperatura estándar sobre la marcha. Administre las unidades de uso frecuente o elimine las unidades no utilizadas con FieldLab Desktop.



## Unidades de Ingeniería a medida

Cree unidades de ingeniería personalizadas con FieldLab Desktop y agréguelas a cualquier medidor LC30.



## Vea las lecturas en vivo en su computadora

Podrá ver las lecturas de presión o de temperatura en tiempo real en su computadora desde el calibre LC30 usando el FieldLab Desktop conectado mediante el puerto USB o conexión inalámbrica.



## Registre los datos en su computadora

Podrá registrar los datos de presión o de temperatura en su computadora desde el calibre LC30 con FieldLab Desktop conectado mediante el puerto USB o conexión inalámbrica.

### ZH



## 管理電源

使用 FieldLab Desktop 軟件在現場配置顯示器並進行電源管理，可最大限度地延長電池壽命。



## 圖形壓力或溫度計

請查看圖形顯示的壓力或溫度



## 最高值/最低值讀數

查看一段時間內連續最大和最小壓力或溫度讀數



## 輕鬆更換工程單位

共有 18 個標準壓力工程單位和 4 個標準溫度單位，可在運行過程中更換任一單位。使用 FieldLab Desktop 軟件管理常用單位或刪除未使用單位。



## 自訂工程單位

使用 FieldLab Desktop 軟件創建自訂單位，並將其添加到任意 LC30 測量儀。

- ✓ **查看 PC 端的實時讀數**  
插入 USB 或使用無線連接，在 LC30 上使用 FieldLab Desktop 查看 PC 端壓力和/或溫度的即時讀數。
- ✓ **PC 端的日誌數據**  
插入 USB 或使用無線連接，在 LC30 上使用 FieldLab Desktop 查看 PC 端壓力和/或溫度日誌資料。

## RU

- ✓ **Управление электропитанием**  
Отрегулируйте в приложении FieldLab Desktop отображение данных на дисплее и потребление электроэнергии, чтобы максимально продлить срок службы батареек.
- ✓ **Графическое отображение давления или температуры**  
См. графическое отображение давления или температуры
- ✓ **Максимальные и минимальные значения**  
Наблюдайте за максимальными и минимальными показаниями давления или температуры на протяжении определенного времени
- ✓ **Простой выбор единиц измерения**  
Выбирайте в процессе работы любую из 18 стандартных единиц измерения давления или 4 стандартных единиц измерения температуры. Управляйте часто используемыми единицами измерения или удаляйте неиспользуемые единицы в приложении FieldLab Desktop.
- ✓ **Пользовательские единицы измерения**  
Создавайте свои единицы измерения в приложении FieldLab Desktop и добавляйте их для использования с любым измерительным прибором LC30.
- ✓ **Просмотр показаний в реальном времени на компьютере**  
Просматривайте выдаваемые измерительным прибором LC30 показания давления и/или температуры в реальном времени на компьютере в приложении FieldLab Desktop с помощью беспроводного или USB-подключения.
- ✓ **Регистрация данных в журнале на компьютере**  
Регистрируйте выдаваемые измерительным прибором LC30 показания давления и/или температуры в реальном времени в журнале на компьютере в приложении FieldLab Desktop с помощью беспроводного или USB-подключения.

## PT

- ✓ **Gerenciamento da energia**  
Configure o mostrador e o gerenciamento de energia para maximizar a vida útil das baterias em campo usando o software FieldLab Desktop.
- ✓ **Medidor gráfico de pressão ou temperatura**  
Veja a pressão e a temperatura graficamente
- ✓ **Leituras alta/baixa**  
Veja leituras contínuas de valores máximo e mínimo de pressão ou temperatura durante um período de tempo

- ✓ **Altere as unidades de engenharia com facilidade**  
Altere a unidade de engenharia para qualquer das 18 unidades padrão de pressão ou uma das 4 unidades padrão de temperatura durante o uso. Gerencie as unidades usadas mais frequentemente e remova as unidades não utilizadas usando o FieldLab Desktop.
- ✓ **Unidades de engenharia personalizadas**  
Crie unidades de engenharia personalizadas usando o FieldLab Desktop e adicione-as a qualquer medidor LC30.
- ✓ **Exibição de leituras em tempo real no seu PC**  
Exiba leituras de pressão e/ou temperatura em tempo real no PC a partir do medidor LC30 usando o FieldLab Desktop via USB ou sem fio.
- ✓ **Registro de dados no seu PC**  
Faça o registro de dados de pressão e/ou temperatura no PC a partir do medidor LC30 usando o FieldLab Desktop via USB ou sem fio.

## IT

- ✓ **Gestione dell'alimentazione**  
Configurare lo schermo e la gestione dell'alimentazione per massimizzare la durata della batteria sul campo utilizzando il software FieldLab Desktop.
- ✓ **Misuratore grafico della pressione o della temperatura**  
Visualizza graficamente la pressione o la temperatura
- ✓ **Lecture Alto/Basso**  
Vedere le lecture continue della pressione massima e minima o della temperatura per un periodo di tempo
- ✓ **Cambiare facilmente le unità ingegneristiche**  
Passaggio immediato ad alcuna delle 18 unità tecniche standard di pressione o ad alcuna delle 4 unità di temperatura standard. Gestire le unità usate di frequente o rimuovere le unità inutilizzate con FieldLab Desktop.
- ✓ **Unità tecniche personalizzate**  
Create unità tecniche personalizzate utilizzando FieldLab Desktop e aggiungetele a qualsiasi calibro LC30.
- ✓ **Visualizzazione letture in tempo reale sul PC**  
È possibile visualizzare le letture di pressione e/o temperatura in tempo reale sul proprio PC dal misuratore LC30 utilizzando FieldLab Desktop tramite USB o wireless.
- ✓ **Registrazione dati sul PC**  
I dati di pressione e/o temperatura possono essere registrati sul proprio PC dal misuratore LC30 utilizzando FieldLab Desktop tramite USB o wireless.

## DE

- ✓ **Energieverwaltung**  
Konfigurieren Sie Anzeige und Energieverwaltung, um die Lebensdauer der Batterien mithilfe der FieldLab Desktop-Software zu maximieren.

-  **Grafisches Druck- oder Temperaturmessgerät**  
Sehen Sie den Druck oder die Temperatur grafisch
-  **Hohe / niedrige Werte**  
Sehen Sie kontinuierlich die maximalen und minimalen Druck- oder Temperaturwerte über einen längeren Zeitraum
-  **Einfache Änderung der technischen Einheiten**  
Wechseln Sie zu einer der 18 Standard-Druckeinheiten oder 4 Standard-Temperatureinheiten im laufenden Betrieb. Verwalten Sie häufig verwendete Einheiten oder entfernen Sie nicht verwendete Einheiten mit FieldLab Desktop.
-  **Kundenspezifische technische Einheiten**  
Erstellen Sie mit FieldLab Desktop benutzerdefinierte Engineering-Einheiten und fügen Sie sie zu jedem LC30-Messgerät hinzu.
-  **Anzeige der Echtzeit-Messungen auf Ihrem PC**  
Betrachten Sie Druck- bzw. Temperaturmesswerte von Ihrem LC30-Messgerät in Echtzeit auf Ihrem PC über USB oder WiFi unter Verwendung von FieldLab-Desktop.
-  **Logdaten auf Ihrem PC**  
Zeichnen Sie Druck- oder Temperaturdaten von Ihrem LC30-Messgerät unter Verwendung des FieldLab-Desktop über USB oder WiFi auf.

# Activate Your LC30

Activez votre LC30 .....	20	Ativação do LC30 .....	22
Active su LC30 .....	21	Attivare il vostro LC30 .....	23
啓用LC30 .....	21	Aktivieren Sie Ihren LC30 .....	23
Активация прибора LC30 .....	22		

## EN

Before using your LC30 for the first time, you should activate it and link it to your PC. Note that this is optional and only required if you want to change any settings on the LC30 or calibrate it.

### 1 Download & Install FieldLab Desktop

Visit **RalstonFieldLab.com** to download and install FieldLab Desktop on your Windows PC\*

### 2 Open & Follow onscreen instructions in FieldLab Desktop software

Follow the onscreen directions closely before connecting your LC30. Do not connect your LC30 until instructed to do so.

### 3 You're ready to begin!

Find detailed support articles for changing settings, viewing live readings and logging data at **RalstonFieldLab.com**.

\* Windows version 7 or greater only. Administrative rights required to install FieldLab Desktop software.

## FR

Avant d'utiliser votre LC30 pour la première fois, vous devez l'activer et le relier à votre PC. Notez que cette option est facultative et qu'elle n'est requise que si vous souhaitez modifier les paramètres du LC30 ou pour le calibrer.

### 1 Télécharger et installer FieldLab Desktop

Visitez **RalstonFieldLab.com** pour télécharger et installer FieldLab Desktop sur votre PC Windows\*

### 2 Ouvrir et suivre les instructions à l'écran dans le logiciel FieldLab Desktop

Suivez attentivement les instructions à l'écran avant de connecter votre LC30. Ne connectez pas votre LC30 avant d'en avoir reçu l'ordre.

### 3 Vous êtes prêt pour initier!

Vous trouverez des textes d'aide détaillés pour modifier les paramètres, afficher les lectures en direct et enregistrer les données sur

**RalstonFieldLab.com**.

\* Windows version 7 ou ultérieure uniquement. Droits d'administration requis pour installer le logiciel FieldLab Desktop.

## ES

Antes de usar su LC30 por primera vez, debe activarlo y vincularlo a su PC. Tenga en cuenta que esto es opcional y solo es necesario si desea cambiar alguna configuración en el LC30 o calibrarlo.

### 1 Descarga e instalación de FieldLab Desktop

Visite **RalstonFieldLab.com** para descargar e instalar FieldLab Desktop en su PC con Windows\*

### 2 Abra y siga las instrucciones en pantalla en el software FieldLab Desktop

Siga las instrucciones en pantalla de cerca antes de conectar su LC30. No conecte su LC30 hasta que se le indique hacerlo.

### 3 ¡Está listo para comenzar!

Podrá encontrar artículos ilustrativos detallados respecto de modificaciones en los ajustes, acceso a lecturas en vivo y registro de datos en **RalstonFieldLab.com**

\* Versión 7 o superior de Windows solamente. Se requieren derechos administrativos para instalar el software FieldLab Desktop.

## ZH

首次使用 LC30 之前，必須將其啓用並連接到 PC。請注意，只有需要變更 LC30 設置或進行校準時，才需要進行這一操作。

### 1 下載和安裝 FieldLab Desktop 軟件

訪問 **RalstonFieldLab.com**，將 FieldLab Desktop 下載並安裝到您的 Windows PC 上。\*

### 2 打開 FieldLab Desktop 軟件，並按屏幕上的說明操作。嚴格按照屏幕上的步驟操作後，再連接 LC30。在未顯示要求連接 LC30 之前，請不要擅自連接。

### 3 一切就緒！

有關更改設定、查看實時讀數和日誌數據的詳細支持文章，請訪問

**RalstonFieldLab.com**.

\* 僅限 Windows 7 及更高版本。安裝 FieldLab Desktop 軟件所需的管理權限。

## RU

Перед первым запуском прибора LC30 необходимо выполнить его активацию и установить соединение с компьютером. Обратите внимание, что это необязательно и требуется только в том случае, если вы хотите изменить какие-либо настройки или выполнить калибровку прибора.

### 1 Скачайте и установите приложение FieldLab Desktop

Зайдите на сайт **RalstonFieldLab.com**, скачайте и установите приложение FieldLab Desktop на компьютер с операционной системой Windows\*

### 2 Откройте приложение FieldLab Desktop и выполните все инструкции на экране

Прежде чем подключить прибор LC30, в точности выполните требования всех инструкций на экране. Подключайте прибор LC30, только когда появится соответствующее сообщение.

### 3 Все готово!

На сайте **RalstonFieldLab.com** представлена подробная информация о том, как менять настройки, просматривать показания в реальном времени и регистрировать данные в журнале.

\* Версия Windows 7 или более новая. Для установки программного обеспечения FieldLab Desktop требуются права администратора.

## PT

Antes de usar o LC30 pela primeira vez, é necessário ativá-lo e vinculá-lo ao seu computador. Observe que isso é opcional e necessário apenas se você quiser alterar qualquer configuração do LC30 ou calibrar o instrumento.

### 1 Baixe e instale o FieldLab Desktop

Acesse **RalstonFieldLab.com** para baixar e instalar o FieldLab Desktop no seu computador Windows\*



## 2 Abra e siga as instruções exibidas na tela do software FieldLab Desktop

Siga as instruções na tela antes de conectar seu LC30. Não conecte seu LC30 até ser solicitado a fazê-lo.

## 3 Você está pronto para começar!

Encontre artigos de suporte detalhados para alterar configurações, exibir leituras em tempo real e registrar dados em

**RalstonFieldLab.com**.

\* Somente para Windows versão 7 ou posterior. Direitos administrativos necessários para instalar o software FieldLab Desktop.

## IT

Prima di utilizzare il LC30 per la prima volta, è necessario attivarlo e collegarlo al PC. Si noti che questo è opzionale e necessario solo se si desidera modificare le impostazioni del LC30 o per calibrarlo.

## 1 Scaricare e installare FieldLab Desktop

Visita **RalstonFieldLab.com** per scaricare e installare FieldLab Desktop sul tuo PC Windows.\*

## 2 Apri e segui le istruzioni sullo schermo nel software FieldLab Desktop

Seguire attentamente le indicazioni sullo schermo prima di collegare il LC30. Non collegare il LC30 fino a quando non viene istruito a farlo.

## 3 Sei pronto per iniziare!

Le istruzioni dettagliate per la modifica delle impostazioni, la visualizzazione delle letture in tempo reale e la registrazione dei dati si trovano sul sito **RalstonFieldLab.com**.

\* Solo per Windows versione 7 o superiore. Diritti amministrativi richiesti per installare il software FieldLab Desktop.

## DE

Bevor Sie Ihren LC30 zum ersten Mal verwenden, sollten Sie ihn aktivieren und mit Ihrem PC verbinden. Beachten Sie, dass dies optional ist und nur erforderlich ist, wenn Sie Einstellungen am LC30 ändern oder kalibrieren möchten.

## **1 Laden Sie FieldLab Desktop herunter und installieren Sie es**

Besuchen Sie **RalstonFieldLab.com**, um FieldLab Desktop auf Ihrem Windows-PC herunterzuladen und zu installieren\*

## **2 Öffnen Sie die Bildschirmanweisungen in der FieldLab Desktop-Software**

Befolgen Sie die Anweisungen auf dem Bildschirm genau, bevor Sie den LC30 anschließen. Schließen Sie Ihren LC30 erst an, wenn Sie dazu aufgefordert werden.

## **3 Sie sind bereit zu beginnen!**

Ausführliche Support-Broschüren zu Einstellungsänderungen, Anzeigen der Echtzeit-Messungen und Logdaten finden Sie auf **RalstonFieldLab.com**.

\* Nur Windows Version 7 oder höher. Erforderliche Administratorrechte für die Installation der FieldLab Desktop-Software.

## Updating LC30 and FieldLab Desktop

Mise à jour du LC30 et de FieldLab Desktop.....	25	FieldLab Desktop.....	26
Actualización de su LC30 y FieldLab Desktop.....	25	Atualização do LC30 e do FieldLab Desktop .....	26
更新 LC30 和 FieldLab Desktop 軟件 .....	26	Aggiornamento del LC30 e FieldLab Desktop.....	27
Обновление прибора LC30 и программного обеспечения		Aktualisieren von LC30 und FieldLab Desktop.....	27

### EN

## Updating FieldLab Desktop

Open FieldLab Desktop on your computer, and select FieldLab > Check for Updates.

## Updating your LC30

1. Open FieldLab Desktop on the computer you use to manage your LC30.
2. Connect the LC30 using the USB cable.
3. Select the LC30 from the FieldLab's menu. Any available updates will be displayed.

### FR

## Mise à jour de FieldLab Desktop

Ouvrez FieldLab Desktop sur votre ordinateur et sélectionnez FieldLab > Vérifier les mises à jour.

## Activez votre LC30

1. Ouvrez FieldLab Desktop sur l'ordinateur que vous utilisez pour gérer votre LC30.
2. Connectez le LC30 à l'aide du câble USB.
3. Sélectionnez le LC30 dans le menu du FieldLab. Toutes les mises à jour disponibles seront affichées.

### ES

## Actualización de FieldLab Desktop

Abra FieldLab Desktop en su computadora y seleccione FieldLab> Buscar actualizaciones.

## Actualizando su LC30

1. Abra FieldLab Desktop en la computadora que usa para administrar su LC30.
2. Conecte el LC30 con el cable USB.
3. Seleccione el LC30 en el menú de FieldLab. Se mostrarán todas las actualizaciones disponibles.

## ZH

### 更新 FieldLab Desktop 軟件

在電腦上打開 FieldLab Desktop 軟件，依次選擇 FieldLab > 檢查更新

### 更新 LC30

1. 在電腦上打開管理 LC30 的 FieldLab Desktop 軟件。
2. 使用 USB 線連接 LC30。
3. 從 FieldLab 選單中選擇 LC30。隨後將顯示所有可用更新。

## RU

### Обновление программного обеспечения FieldLab Desktop

Откройте FieldLab Desktop на компьютере и выберите FieldLab > Check for Updates (Проверка обновлений).

### Обновление прибора LC30

1. Откройте FieldLab Desktop на компьютере для управления прибором LC30.
2. Подключите прибор LC30 с помощью USB-кабеля.
3. Выберите LC30 в меню FieldLab. Будут отображены все доступные обновления.

## PT

### Atualização do FieldLab Desktop

Abra o FieldLab Desktop em seu computador e selecione FieldLab > Check for Updates (Verificar se há atualizações).

### Atualização do LC30

1. Abra o FieldLab Desktop no computador utilizado para gerenciar o LC30.
2. Conecte o LC30 usando o cabo USB.

3. Seleziona LC30 nel menu di FieldLab. Le aggiornamenti disponibili sono visualizzati.

## IT

### **Aggiornamento di FieldLab Desktop**

Aprire FieldLab Desktop sul computer e selezionare FieldLab > Verifica aggiornamenti.

### **Aggiornare il vostro LC30**

1. Aprire FieldLab Desktop sul computer utilizzato per gestire la vostra LC30.
2. Collegare il LC30 utilizzando il cavo USB.
3. Selezionare il LC30 dal menu di FieldLab. Verranno visualizzati tutti gli aggiornamenti disponibili.

## DE

### **Aktualisieren von FieldLab Desktop**

Öffnen Sie FieldLab Desktop auf Ihrem Computer und wählen Sie FieldLab > Nach Updates suchen.

### **Aktualisieren Sie Ihren LC30**

1. Öffnen Sie FieldLab Desktop auf dem Computer, den Sie zur Verwaltung Ihres LC30 verwenden.
2. Verbinden Sie den LC30 mit dem USB-Kabel.
3. Wählen Sie den LC30 aus dem FieldLab-Menü. Alle verfügbaren Updates werden angezeigt.

# Operation Instructions

Instructions d'utilisation .....	30
Instrucciones de operación .....	32
操作説明 .....	33
Инструкции по эксплуатации ...	35

Instruções de operação .....	37
Istruzioni per l'uso.....	39
Bedienungsanleitungen .....	40

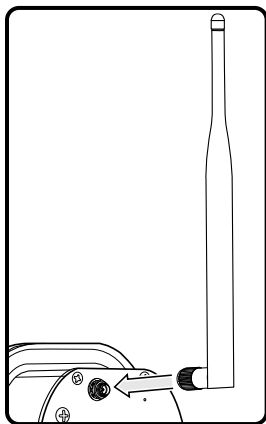
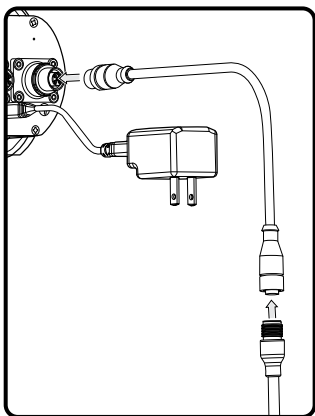

EN

## Conditions of Use

- **Environment:** Indoor use or temporary outdoor use. For long term or permanent outdoor use, a suitable enclosure may be required.
- **IP67 Rating:** LC gauges with external thermal probes must have the thermal probe cable installed in M12 connector on gauge to maintain IP67 rating.
- LC gauge requires (2) AAA Batteries, power from a PC via USB or power from AC power adapter D-000410 via USB to operate.
- **RF Exposure Statement:** The LC30 device when used with approved antenna complies with the FCC and IC portable RF Exposure limits set forth for an uncontrolled environment and is safe for intended operation as described in the user manual. To comply with RF exposure limits established in the ANSI C95.1 standard, the distance between the antenna and the user should not be less than 25 cm (10 inches) for USA and 34 cm for Canada. Further RF exposure reduction can be achieved if the product can be kept as far as possible from the user's body.

## Installation Instructions

- Ensure that gauge is oriented in such a way that the "Power" button is always easily accessible.
- If pressure sensor option is installed, then seal pressure connection

- with thread sealant prior to assembling it in any pressure system.
- If temperature sensor option is installed, then connect thermal probe using a rated thermal well or other approved device.
- Place gauge in area that is protected from damage from weather, excessive temperature, impact or humidity.

## **Connecting to Accessories or Other Equipment**

### **Connect to a PC via USB cable**

- Use only approved USB cable P/N D-000040

### **Connect to AC Mains**

- Use only approved power adapter P/N D-000410 and approved USB cable P/N D-000040

### **Connect to External Thermal Probe**

- Connect thermal probe cable to gauge using male end of thermal probe cable.
- Connect thermal probe to cable using female end of thermal probe cable.
- If cable is being installed permanently, then secure cable following all applicable electrical standards.
- Use only approved thermal probe P/N D-000403 that has been calibrated with this device.
- Use only approved thermal probe cable P/N D-0000404.
- External thermal probe is calibrated with the base unit. If thermal probe is changed, then use FieldLab Desktop to update the serial number and calibration coefficients of the new thermal probe.

### **Connection of Antenna (W1 option)**

- Thread approved antenna into gauge RF connection
- Align antenna vertically for best signal reception
- Do not obstruct line of sight between antenna and receiver with metal or dense materials or a reduction or loss of signal may result
- Use only approved antenna P/N D-001576 with “W1” option

### **Wireless Radio (W1)**

- Connect to PC using included dongle P/N DGAU-0050
- Select the same channel on the gauge and the Desktop software

## **Instructions for Cleaning or Decontamination**

- Clean enclosure with mild water-based cleaner. Do not use aggressive solvent.
- Flush pressure sensor or thermal probe with alcohol based cleaner

(or other cleaner compatible with 316 Stainless steel) if toxic or other hazardous substance is used.

FR

## Conditions d'utilisation

- **Environnement:** Utilisation à l'intérieur ou temporairement à l'extérieur. Pour une utilisation prolongée ou permanente à l'extérieur, une enceinte appropriée peut être nécessaire.
- **Cote P67:** Pour les capteurs LC à sondes thermiques extérieures, le câble de la sonde doit être installé dans le connecteur M12 du capteur pour maintenir l'indice de protection IP67.
- La jauge LC30 nécessite (2) piles AAA, l'alimentation d'un PC via USB ou de l'adaptateur secteur D-000410 via USB pour fonctionner.
- **Déclaration sur l'exposition aux RF:** l'appareil LC30, lorsqu'il est utilisé avec une antenne approuvée, est conforme aux limites d'exposition aux RF de la FCC et de l'IC concernant les appareils portables, stipulées pour un environnement non contrôlé, et son fonctionnement est sûr dans le cadre de son utilisation prévue telle que décrite dans le manuel de l'utilisateur. Pour respecter les limites d'exposition aux RF établies dans la norme ANSI C95.1, la distance entre l'antenne et l'utilisateur ne doit pas être inférieure à 25 cm (10 pouces) aux États-Unis et à 34 cm au Canada. Une réduction supplémentaire des RF peut être obtenue si le produit peut être maintenu aussi loin que possible du corps de l'utilisateur.

## Instructions d'installation

- Veillez à ce que la jauge soit orientée de manière à ce que le bouton "Power" soit toujours facilement accessible.
- Si l'option capteur de pression est installée, étancher le raccord de pression avec un produit d'étanchéité de filetage avant de l'assembler dans un système sous pression.
- Si l'option sonde de température est installée, raccorder la sonde thermique à l'aide d'un puits thermique nominal ou d'un autre dispositif approuvé.
- Placer la jauge dans un endroit protégé des intempéries, des températures excessives, des chocs ou de l'humidité.

## Connexion à des accessoires ou à d'autres équipements

### Connexion à un PC via un câble USB

- Utilisez uniquement un câble USB approuvé P/N D-000040



## Raccordement au secteur CA

- Utilisez uniquement un adaptateur secteur homologué P/N D-000410 et un câble USB homologué P/N D-000040

## Raccordement à la sonde thermique extérieure

- Raccordez le câble de la sonde thermique à la jauge par l'embout mâle du câble de la sonde thermique.
- Raccordez le capteur au câble par l'embout femelle du câble de la sonde thermique.
- Si le câble est installé de façon permanente, assurez-vous qu'il est conforme à toutes les normes électriques applicables.
- Utilisez uniquement une sonde thermique homologuée P/N D-000403 qui a été étalonnée avec cet appareil.
- Utilisez uniquement un câble de sonde thermique homologué, de référence D-000040404.
- La sonde thermique extérieure est étalonnée avec l'unité de base. Si la sonde thermique est changée, mettez à jour avec FieldLab Desktop le numéro de série et les coefficients d'étalonnage de la nouvelle sonde thermique.

## Connexion de l'antenne (option W1)

- Vissez l'antenne approuvée à la connexion RF de la jauge
- Aligned l'antenne verticalement pour obtenir la meilleure réception du signal
- Ne bloquez pas la ligne de vue entre l'antenne et le récepteur avec du métal ou des matériaux denses, car cela pourrait entraîner une réduction ou une perte de signal
- Utilisez uniquement une antenne approuvée portant le numéro de pièce D-001576 avec l'option « W1 ».

## Radio sans fil (W1)

- Connectez-vous au PC à l'aide du dongle portant le numéro de pièce DGAU-0050
- Sélectionnez le même canal sur la jauge et sur le logiciel FieldLab Desktop

## Instructions pour le nettoyage ou la décontamination

- Nettoyer le boîtier avec un nettoyant doux à base d'eau. Ne pas utiliser de solvant agressif.
- Rincer le capteur de pression ou la sonde thermique avec un nettoyant

à base d'alcool (ou un autre nettoyeur compatible avec l'acier inoxydable 316) si une substance toxique ou dangereuse est utilisée.

**ES**

## **Condiciones de Uso**

- **Ambiente:** Uso en interiores o uso temporal en exteriores. Para uso al aire libre o a largo plazo permanente, es posible que se requiera el uso de una carcasa.
- **Certificación IP67:** Los calibres LC con sonda térmica externa tienen que tener el cable de la sonda térmica instalado en el conector M12 del calibre para conservar la certificación IP67.
- El medidor LC30 requiere (2) pilas AAA, alimentación de una PC a través de USB o alimentación con un modelo D-000410 de adaptador de alimentación CA, a través de USB para funcionar.
- **Declaración de exposición a RF:** El dispositivo LC30, cuando se utiliza con una antena aprobada, cumple con los límites de exposición a RF portátiles de la FCC e IC establecidos para un entorno no controlado y es seguro para el funcionamiento previsto, como se describe en el manual del usuario. Para cumplir con los límites de exposición a RF establecidos en el estándar ANSI C95.1, la distancia entre la antena y el usuario no debe ser inferior a 25 cm (10 pulgadas) para EE. UU. y 34 cm para Canadá. Se puede lograr una mayor reducción de la exposición a la RF si el producto se puede mantener lo más lejos posible del cuerpo del usuario.

## **Instrucciones de instalación**

- Asegúrese de que el indicador esté orientado de tal manera que siempre se pueda acceder con facilidad al botón de "Encendido".
- Si la opción de sensor de presión está instalada, entonces selle la conexión de presión con sellador de roscas antes de ensamblarla en cualquier sistema de presión.
- Si la opción de sensor de temperatura está instalada, luego conecte la sonda térmica a un pozo térmico con valor nominal u otro dispositivo aprobado.
- Coloque el medidor en un área que esté protegida contra daños causados por el clima, temperaturas excesivas, impactos o la humedad.

## **Conexión a accesorios u otros equipos**

### **Conexión a PC mediante cable USB**

- Utilizar únicamente cable USB aprobado, número de parte D-000040

## Conexión a la red de CA

- Utilice únicamente el adaptador de alimentación aprobado cuyo número de parte es D-000410 y el cable USB aprobado cuyo número de parte es D-000040

## Conexión a la sonda térmica externa

- Conecte el cable de la sonda térmica al calibre por el extremo masculino del cable de la sonda térmica.
- Conecte la sonda térmica al cable por el extremo femenino del cable de la sonda térmica.
- Para instalar el cable de manera permanente, siga todos los estándares eléctricos aplicables para asegurar el cable.
- Utilice solamente la sonda térmica aprobada, número de parte D-000403, que se calibró con este dispositivo.
- Utilice únicamente el cable de sonda térmica aprobado, número de parte D-0000404.
- La sonda térmica externa se calibra con la unidad de base. Si cambia la sonda térmica, utilice FieldLab Desktop para actualizar el número de serie y los coeficientes de calibración de la sonda térmica nueva.

## Conexión de antena (opción W1)

- Enrosque la antena aprobada en la conexión RF de calibre
- Alinee la antena verticalmente para obtener la mejor recepción de señal
- No obstruya la línea de visión entre la antena y el receptor con metal o materiales densos o puede resultar en una reducción o pérdida de señal
- Utilice solo una antena aprobada P/N D-001576 con la opción "W1"

## Radio inalámbrica (W1)

- Conéctese a la PC usando el dongle incluido P/N DGAU-0050
- Seleccione el mismo sensor en el medidor y el software de escritorio

## Instrucciones de limpieza o descontaminación

- Limpie la carcasa con un limpiador suave a base de agua. No utilice disolventes agresivos.
- Limpie el sensor de presión o la sonda térmica con un limpiador a base de alcohol (u otro limpiador compatible con acero inoxidable 316) si se usa una sustancia tóxica o algún tipo de sustancia peligrosa.

## ZH

### 使用條件

- 環境：室內使用或臨時戶外使用。如果長期或永久性戶外使用，需要使用配套外殼保護產品。

- IP67 防護等級：LC 測量儀有外部測溫探針，測量儀上的 M12 連接器內必須安裝外部測溫探針電纜，以維持 IP67 防護等級。
- LC30 測量儀需要使用 AAA 電池 ( 2 節 )，通過 USB 從 PC 供電，或通過 USB 從 D-000410 交流電源適配器供電。
- 射頻 (RF) 暴露聲明：LC30 設備配備許可天線使用時，符合 FCC 和 IC 對非受控環境下可攜式射頻的暴露限制規定，用戶手冊中所述的預期操作均為安全。為了遵循 ANSI C95.1 標準中規定的射頻暴露限制，在美國使用時天線與使用者之間的距離不應少於 25 厘米 ( 10 英寸 )，在加拿大則不應少於 34 厘米。請盡可能將產品遠離使用者的身體，進一步減少射頻暴露。

## 安裝說明

- 擺放測量儀時，必須始終確保便於接觸「電源」按鍵。
- 如果已安裝壓力傳感器選件，在將其組裝到任何壓力系統之前，先用螺紋密封劑密封壓力連接。
- 如果已安裝溫度傳感器選件，請使用額定溫度計套管或其他經認可的裝置連接溫度探針。
- 將測量儀放置在免受天氣、超溫、衝擊或潮濕損壞的區域內。

## 連接附件或其他設備

### 通過 USB 線連接 PC

- 僅限使用經認可的 USB 線，產品編號 D-000040

### 連接交流電源

- 僅限使用經認可的電源適配器，產品編號：D-000410；以及經認可的 USB 線，產品編號 D-000040

### 連接外部測溫探針

- 使用測溫探針電纜的公頭連接測溫探針電纜和測量儀。
- 使用測溫探針電纜的母頭連接測溫探針和電纜。
- 如果需要永久安裝電纜，請按照所有適用的電氣標準固定電纜。
- 僅限使用已通過本設備校準經認可的測溫探針 P/N D-000403。
- 僅限使用經認可的測溫探針電纜 P/N D-0000404。
- 使用基本單位校準外部測溫探針。如果更換了新的測溫探針，請使用 FieldLab Desktop 更新探頭的序列號並校準係數。

### 天線連接 ( W1 選件 )

- 將許可天線穿入壓力錶的 RF 連接器
- 垂直對齊天線，獲得最佳信號接收效果。
- 切勿使用金屬或密織材料遮擋天線和接收器之間的視線，否則可能會導致信號減弱或丟失。
- 僅使用安裝有「W1」選件的許可天線 P/N D-001576

## 無線電 (W1)

- 使用隨附的加密狗 P/N DGAU-0050 連接到 PC
- 在壓力錶和 Desktop 軟件中選擇同一頻道

## 清潔或去污說明

- 使用溫和的水基清潔劑清潔外殼。切勿使用腐蝕性溶劑。
- 如果使用有毒或其他有害物質，則應使用含酒精的清潔劑 ( 或可用於 316 不銹鋼的其他清潔劑 ) 清洗壓力傳感器或溫度探針。

## RU

### Условия эксплуатации

- **Окружающая среда:** эксплуатация в помещении или временно на открытом воздухе. Для длительной или постоянной эксплуатации на открытом воздухе может потребоваться защитный кожух.
- **Степень защиты IP67:** для соответствия степени защиты IP67 внешний термозонд должен подключаться к измерительному прибору LC кабелем через разъем M12.
- Для работы измерительного прибора LC30 требуется 2 батарейки AA, питание от компьютера через USB или питание от адаптера переменного тока D-000410 через USB.
- **Воздействие радиочастотного излучения:** при использовании с сертифицированной антенной измерительный прибор LC30 отвечает принятым Федеральной комиссией по средствам связи США (FCC) и министерством промышленности Канады (IC) нормам предельно допустимого воздействия радиочастотного излучения для портативных приборов в неконтролируемой среде и является безопасным при использовании по назначению, как описано в руководстве пользователя. Для соблюдения норм предельно допустимого воздействия радиочастотного излучения, установленных в стандарте ANSI C95.1, расстояние между антенной и пользователем должно быть не менее 25 см (10 дюймов) для США и 34 см для Канады. Для еще большего снижения воздействия радиочастотного излучения рекомендуется держать изделие как можно дальше от тела пользователя..

### Инструкции по установке

- При установке измерительного прибора важно обеспечить постоянный свободный доступ к кнопке питания.
- При наличии датчика давления (заказывается дополнительно) используйте герметик для резьбового соединения патрубка перед подключением к системе под давлением.
- При наличии датчика температуры (заказывается дополнительно)

подключите термозонд, используя соответствующий термокарман или другое сертифицированное устройство.

- Установите измерительный прибор в области, защищенной от неблагоприятных погодных условий, чрезмерно высоких температур, ударных воздействий и влажности.

## **Подключение к вспомогательному и другому оборудованию**

### **Подключение к компьютеру через USB-кабель**

- Используйте только сертифицированный USB-кабель, арт. № D-000040

### **Подключение к сети переменного тока**

- Используйте только сертифицированный адаптер питания, арт. № D-000410, и сертифицированный USB-кабель, арт. № D-000040

### **Подключение внешнего термозонда**

- Вставьте вилку кабеля термозонда в измерительный прибор.
- Вставьте термозонд в розетку кабеля термозонда.
- Если кабель устанавливается для постоянной эксплуатации, закрепите его в соответствии со стандартами электромонтажа.
- Разрешается использовать только одобренный термозонд (кат. № D-000403), откалиброванный для использования с данным устройством.
- Разрешается использовать только одобренный кабель термозонда (кат. № D-0000404).
- Внешний термозонд откалиброван для использования с данным устройством. В случае установки нового термозонда в приложении FieldLab Desktop необходимо ввести новый серийный номер и новые коэффициенты калибровки.

### **Подключение антенны (опция W1)**

- Вкрутите сертифицированную антенну в антенный вход измерительного прибора
- Для лучшего приема сигнала установите антенну вертикально
- Не загромождайте прямую радиовидимости между антенной и приемником предметами из металла или плотных материалов — это может привести к ухудшению или потере сигнала
- Используйте только сертифицированную антенну (кат. № D-001576) с опцией W1

## Беспроводное радио (W1)

- Подключите прибор к компьютеру с помощью входящего в комплект поставки USB-ключа (кат. № DGAU-0050)
- Выберите один и тот же канал на измерительном приборе и в приложении Desktop

## Инструкции по очистке и дезинфекции

- Для очистки корпуса используйте мягкое моющее средство на водной основе. Не используйте агрессивные растворители.
- При использовании токсичных или других вредных веществ очистите датчик давления или термозонд моющим средством на спиртовой основе (или другим моющим средством, предназначенным для ухода за нержавеющей сталью марки 316).

PT

## Condições de uso

- **Ambiente:** uso em ambiente interno ou uso temporário em ambiente externo. Para uso externo prolongado ou permanente, pode ser necessário um invólucro adequado.
- **Classificação IP67:** os medidores LC com sondas térmicas externas devem ter o cabo da sonda térmica instalado no conector M12 do medidor para manter a classificação IP67.
- Para operar, o LC30 requer 2 baterias AAA, alimentação de um computador via USB ou alimentação de um adaptador de alimentação CA D-000410 via USB.
- **Declaração de exposição a RF:** O dispositivo LC30, quando usado com antena aprovada, está em conformidade com os limites de exposição a RF para transmissores portáteis da FCC e IC definidos para um ambiente não controlado, além de ser seguro para a operação pretendida, conforme descrito no manual do usuário. Para conformidade com os limites de exposição a RF estabelecidos na norma ANSI C95.1, a distância entre a antena e o usuário não deve ser inferior a 25 cm (10 pol.) para os EUA e 34 cm (13.6 pol.) para o Canadá. Uma redução adicional da exposição a RF pode ser obtida se o produto puder ser mantido o mais longe possível do corpo do usuário.

## Instruções de instalação

- Certifique-se de posicionar o medidor de modo que o botão liga/desliga esteja sempre facilmente acessível.
- Se a opção de sensor de pressão estiver instalada, vede a conexão de pressão com vedante de rosca antes de montar o dispositivo em qualquer sistema de pressão.

- Se a opção de sensor de temperatura estiver instalada, conecte a sonda térmica usando um poço térmico especificado ou outro dispositivo aprovado.
- Coloque o medidor em área protegida contra danos causados por intempéries, temperatura excessiva, impacto ou umidade.

## **Conexão a acessórios ou outros equipamentos**

### **Conexão a um computador por meio de cabo USB**

- Use somente o cabo USB aprovado núm. de peça D-000040

### **Conexão à rede elétrica CA**

- Use somente o adaptador de alimentação aprovado núm. de peça D-000410 e o cabo USB aprovado núm. de peça D-000040

### **Conexão à sonda térmica externa**

- Conecte o cabo da sonda térmica ao medidor usando a extremidade macho do cabo da sonda térmica.
- Conecte a sonda térmica ao cabo usando a extremidade fêmea do cabo da sonda térmica.
- Se o cabo estiver sendo instalado permanentemente, prenda o cabo seguindo todas as normas elétricas aplicáveis.
- Use somente a sonda térmica aprovada N/P D-000403 que foi calibrada com este dispositivo.
- Use somente o cabo de sonda térmica aprovado N/P D-0000404.
- A sonda térmica externa é calibrada com a unidade base. Se a sonda térmica for trocada, então use o FieldLab Desktop para atualizar o número de série e os coeficientes de calibração da nova sonda térmica.

### **Conexão da antena (opção W1)**

- Rosqueie a antena aprovada na conexão de RF do medidor
- Alinhe a antena verticalmente para melhor recepção do sinal
- Não obstrua a linha de visão entre a antena e o receptor com materiais metálicos ou densos ou pode ocorrer uma redução ou perda do sinal
- Use somente a antena aprovada N/P D-001576 com opção “W1”

### **Rádio sem fio (W1)**

- Conecte ao PC usando o dongle N/P DGAU-0050 incluso
- Selecione o mesmo canal no medidor e no software Desktop

## **Instruções de limpeza e descontaminação**

- Limpe o invólucro com um produto de limpeza brando à base de água. Não utilize solvente agressivo.



- Lave o sensor de pressão ou a sonda térmica com produto de limpeza à base de álcool (ou outro produto de limpeza compatível com aço inoxidável 316) caso seja utilizada uma substância tóxica ou outra substância perigosa.

## IT

### Condizioni d'uso

- **Ambiente:** Uso interno o uso temporaneo all'esterno. Per un uso esterno permanente o a lungo termine potrebbe essere necessario un contenitore adatto.
- **Classificazione IP67:** I misuratori LC con sonde termiche esterne devono avere il cavo della sonda termica installato nel connettore M12 sul misuratore per mantenere il grado di protezione IP67.
- L'indicatore del LC30 richiede (2) batterie AAA, alimentazione da un PC via USB o alimentazione dall'adattatore di alimentazione CA D-000410 via USB per funzionare.
- **Dichiarazione di esposizione RF:** Il dispositivo LC30, se utilizzato con un'antenna approvata, è conforme ai limiti di esposizione RF portatile FCC e IC stabiliti per un ambiente non controllato ed è sicuro per il funzionamento previsto, come descritto nel manuale d'uso. Per rispettare i limiti di esposizione RF stabiliti dalla norma ANSI C95.1, la distanza tra l'antenna e l'utente non deve essere inferiore a 25 cm (10 pollici) per gli USA e 34 cm per il Canada. Un'ulteriore riduzione dell'esposizione alle RF può essere ottenuta se il prodotto può essere tenuto il più lontano possibile dal corpo dell'utente.

### Istruzioni per l'installazione

- Assicurarsi che il manometro sia orientato in modo tale che il pulsante "Power" sia sempre facilmente accessibile.
- Se è installata l'opzione sensore di pressione, sigillare il collegamento di pressione con il sigillante filettato prima di montarlo in qualsiasi sistema di pressione.
- Se è installata l'opzione sensore di temperatura, collegare la sonda termica utilizzando un pozzo termico nominale o un altro dispositivo approvato.
- Collocare il misuratore in un'area protetta da danni causati da agenti atmosferici, temperatura eccessiva, impatto o umidità.

### Collegamento ad accessori o altre apparecchiature

#### Collegamento ad un PC tramite cavo USB

- Utilizzare solo un cavo USB approvato P/N D-000040

## Connessione alla rete CA

- Utilizzare solo adattatori di alimentazione approvati P/N D-000410 e cavo USB approvato P/N D-000040

## Collegamento alla sonda termica esterna

- Collegare il cavo della sonda termica per effettuare la misurazione utilizzando il terminale maschio del cavo della sonda termica.
- Collegare al cavo la sonda termica utilizzando il terminale femmina del cavo della sonda termica.
- Se il cavo viene installato in modo permanente, fissare il cavo rispettando tutti gli standard elettrici applicabili.
- Utilizzare solo la sonda termica approvata P/N D-000403, che è stata appositamente calibrata con questo dispositivo.
- Utilizzare solamente il cavo per sonda termica approvato P/N D-0000404.
- La sonda termica esterna viene calibrata con l'unità di base. Se la sonda termica viene sostituita, utilizzare FieldLab Desktop per aggiornare il numero di serie e i coefficienti di calibrazione della nuova sonda termica.

## Collegamento dell'antenna (opzione W1)

- Avvitare l'antenna omologata nel collegamento RF del misuratore
- Allineare l'antenna verticalmente per una migliore ricezione del segnale
- Non ostruire la linea visiva tra l'antenna ed il ricevitore con metallo o materiali densi, altrimenti si potrebbe verificare una riduzione o perdita di segnale
- Usare solo l'antenna omologata P/N D-001576 con l'opzione "W1"

## Radio senza fili (W1)

- Collegarsi al PC utilizzando il dongle P/N DGAU-0050 incluso
- Selezionare lo stesso canale sul misuratore e sul software Desktop

## Istruzioni per la pulizia o la decontaminazione

- Pulire l'involucro con un detergente delicato a base d'acqua. Non utilizzare solventi aggressivi.
- Lavare il sensore di pressione o la sonda termica con un detergente a base di alcool (o altro detergente compatibile con l'acciaio inox 316) se si utilizzano sostanze tossiche o altre sostanze pericolose.

## DE

### Nutzungsbedingungen

- **Umgebung:** Verwendung in Innenräumen oder vorübergehend im Freien. Für den langfristigen oder dauerhaften Einsatz im Freien kann

ein geeignetes Gehäuse erforderlich sein.

- **IP67-Schutzklasse:** Das Temperatursensorkabel von LC-Messgeräten mit externen Temperatursonden muss mit einem M12-Steckverbinder am Messgerät angeschlossen sein, um die Schutzklasse IP67 zu gewährleisten.
- Das LC30-Messgerät benötigt (2) AAA-Batterien, die Stromversorgung eines PCs über USB oder die Stromversorgung des Netzteils D-000410 über USB.
- **HF-Expositionserklärung:** Das LC30-Gerät hält bei Verwendung mit einer zugelassenen Antenne die FCC- und IC-Grenzwerte für tragbare HF-Exposition ein, die für eine unregelmäßige Umgebung festgelegt wurden, und gilt für den beabsichtigten Betrieb, wie er im Benutzerhandbuch beschrieben ist, als sicher. Um die in der Norm ANSI C95.1 festgelegten HF-Expositionsgrenzwerte einzuhalten, sollte der Abstand zwischen der Antenne und dem Benutzer nicht weniger als 25 cm (10 Zoll) für die USA und 34 cm für Kanada betragen. Eine weitere Reduzierung der HF-Exposition kann erreicht werden, wenn das Produkt so weit wie möglich vom Körper des Benutzers entfernt gehalten werden kann.

## Installationsanleitung

- Stellen Sie sicher, dass das Messgerät so ausgerichtet ist, dass die Taste „Leistung“ immer leicht zugänglich ist.
- Wenn die Drucksensoroption installiert ist, dichten Sie den Druckanschluss vor dem Einbau in ein Drucksystem mit Gewindedichtmittel ab.
- Wenn die Temperatursensoroption installiert ist, schließen Sie den Thermosensor mit einem thermischen Nennwert oder einem anderen zugelassenen Gerät an.
- Platzieren Sie das Messgerät in einen Bereich, der vor Witterungseinflüssen, zu hohen Temperaturen, Stößen oder Feuchtigkeit geschützt ist.

## Verbinden Sie sich mit Zubehör oder anderen Geräten

### Verbinden Sie sich mit einem PC über ein USB-Kabel

- Verwenden Sie nur zugelassene USB-Kabel, Bestellnr. D-000040

### An das Netz anschließen

- Verwenden Sie nur das zugelassene Netzteil P / N D-000410 und das zugelassene USB-Kabel P / N D-000040

## **Verbindung mit externer Temperatursonde**

- Verbinden Sie den Stecker des Temperatursondenkabels mit dem Messgerät.
- Verbinden Sie die Buchse des Temperatursondenkabels mit der Temperatursonde.
- Falls das Kabel dauerhaft angeschlossen ist, sichern Sie das Kabel gemäß aller gültigen elektrischen Standards.
- Verwenden Sie nur die zugelassene Temperatursonde P/N D-000403, die mit diesem Gerät kalibriert wurde.
- Verwenden Sie nur das zugelassene Temperatursondenkabel P/N D-0000404.
- Die externe Temperatursonde ist mit dem Basisgerät kalibriert. Falls die Temperatursonde ausgetauscht wird, aktualisieren Sie die Seriennummer und den Kalibrierkoeffizienten der neuen Temperatursonde mit FieldLab-Desktop.

## **Anschluss der Antenne (Option W1)**

- Schrauben Sie die zugelassene Antenne in den HF-Antennenaufnehmer des Geräts
- Für besten Signalempfang Antenne vertikal ausrichten
- Behindern Sie die Sichtverbindung zwischen Antenne und Empfänger nicht durch Metall oder dichte Materialien, da dies zu einer Verringerung oder einem Verlust des Signals führen kann
- Nur zugelassene Antenne P/N D-001576 mit Option "W1" verwenden

## **WiFi-Radio (W1)**

- Stellen Sie die Verbindung zum PC mit dem mitgelieferten Dongle P/N DGAU-0050 her
- Wählen Sie den gleichen Kanal am Messgerät und in der Desktop-Software

## **Anweisungen zur Reinigung oder Dekontamination**

- Reinigen Sie das Gehäuse mit einem milden Reiniger auf Wasserbasis. Verwenden Sie keine aggressiven Lösungsmittel.
- Spülen Sie den Drucksensor oder die thermische Sonde mit einem Reiniger auf Alkoholbasis (oder einem anderen mit Edelstahl 316 kompatiblen Reiniger), wenn giftige oder andere gefährliche Substanzen verwendet werden.

## Installation of LC30 in Panel

Installation du LC30 dans le panneau.....	44
Instalación del LC30 en el panel....	44
在面板中安裝 LC30 .....	44
Установка прибора LC30 в панель .....	44

Instalação do LC30 no painel.....	45
Installazione di LC30 nel pannello .....	45
Installation des LC30 an der Steuerplatte .....	45

### Diagram of Assembling Panel Mounting Kit

Schéma de montage du kit de montage sur panneau

Diagrama del equipo para montar el panel de ensamblaje

面板安裝套件組裝圖

Схема сборки

монтажнокомплекта панели

Diagrama do kit de montagem do painel de montagem

Diagramma del kit di montaggio del pannello di assemblaggio

Abbildung zur Montage des Plattenbausatzes

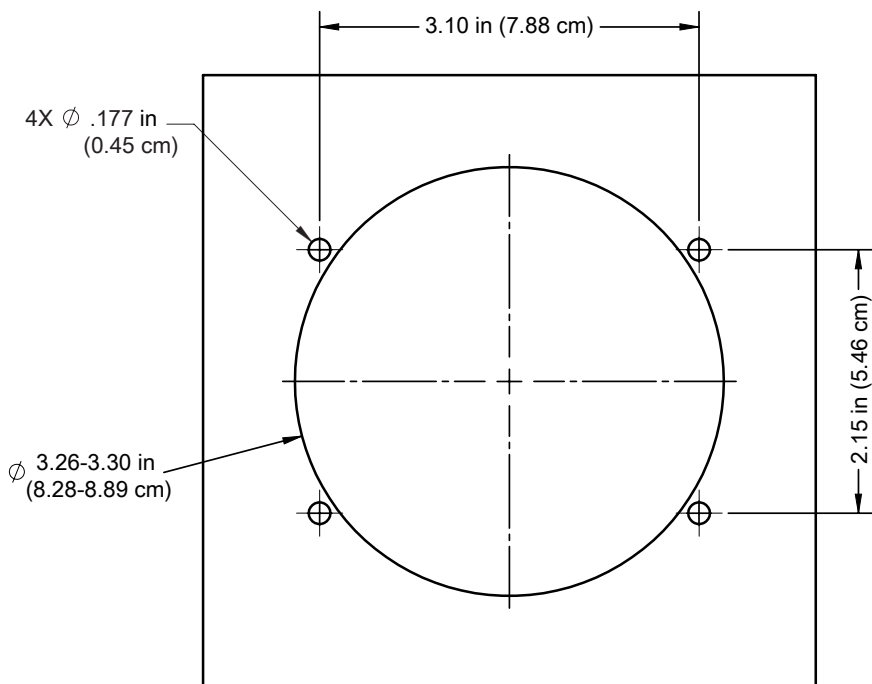

## EN

1. Cut holes in panel using diagram
2. Position LC30 over holes
3. Insert bolts from front and install nuts loosely in back
4. Tighten nut until snug, but not too tight
5. Connect pressure / temperature connections
6. Connect power via approved power adapter D-000410

## FR

1. Percez des trous dans le panneau selon le diagramme
2. Positionnez le LC30 sur les trous
3. Insérez les vis par l'avant et mettez en place les boulons par derrière sans les serrer
4. Serrez le boulon (pas trop fort)
5. Raccordez les connecteurs de pression / température
6. Raccordez l'appareil au secteur avec un adaptateur secteur approuvé D-000410.

## ES

1. Siga el diagrama y realice agujeros en el panel
2. Coloque el LC30 sobre los agujeros
3. Introduzca los tornillos por la parte frontal e instálelos, sin apretar, en la parte trasera
4. Refuerce la tuerca hasta que esté ajustada, pero no demasiado
5. Conecte las conexiones de presión/temperatura
6. Suministre energía mediante el adaptador de alimentación aprobado D-000410

## ZH

1. 使用圖表在面板上切孔
2. 將 LC30 放置在孔上
3. 從前面插入螺栓，然後從後面套入螺母，但不要擰緊
4. 擰緊螺母直到緊貼，但不可過緊
5. 連接壓力/溫度連接
6. 使用認可的電源適配器 D-000410 連接電源

## RU

1. Вырежьте отверстия в панели в соответствии со схемой
2. Совместите прибор LC30 с отверстиями
3. Вставьте болты спереди и наживите гайки сзади
4. Затяните гайку до упора, но не слишком сильно
5. Подсоедините кабели манометра/термозонда
6. Подключите питание с помощью одобренного адаптера D-000410

## **PT**

1. Faça furos no painel seguindo o diagrama
2. Posicione o LC30 sobre os furos
3. Insira os parafusos pela dianteira e instale as porcas na traseira sem apertar
4. Aperte a porca até estar firme, mas não muito apertada
5. Conecte as conexões de pressão/temperatura
6. Conecte a alimentação por meio do adaptador de alimentação aprovado D-000410

## **IT**

1. Forare il pannello seguendo il modello
2. Posizionare LC30 sui fori
3. Inserire i bulloni dal davanti e avvitare senza stringere i dadi sul retro
4. Stringere il dado per fissare l'assieme, ma non eccessivamente
5. Collegare i connettori di pressione/temperatura
6. Collegare l'alimentazione tramite l'apposito adattatore D-000410

## **DE**

1. Mit Hilfe der Abbildung Löcher in die Platte bohren
2. Positionieren Sie den LC30 über den Löchern
3. Setzen Sie die Schrauben von vorne ein und bringen Sie die Muttern lose hinten an
4. Montieren Sie die Rückwandverstärkung hinter der Platte
5. Ziehen Sie die Muttern, nicht zu fest, an
6. Schließen Sie die Druck-/Temperaturverbindungen an
7. Schließen Sie die Stromversorgung über das zugelassene Netzteil D-000410 an

# Button Functions

Fonctions des touches.....	47	Função dos botões .....	51
Funciones del botón .....	48	Funzioni dei pulsanti.....	52
按鍵功能 .....	49	Tastenfunktionen .....	53
Функции кнопок .....	49		

## EN



### Power

- Press and hold to turn on.
- When LC30 is on, press and hold to turn off.

**Note:** LC30 power is set to stay on when turned on. If power is lost, then the LC30 will run on battery power.

---



### Hi/Low/ Reset

- Press button once to display highest pressure or temperature reached.
  - Press button again to display lowest pressure or temperature reached.
  - Press and hold button again to clear high and low values.
  - Hi/Low/Reset applies to the Active Sensor. If there are 2 sensors, then change sensors to use Hi/Low/Reset for the other sensor.
- 



### Menu

- If 2 sensors, quick press to change sensors.
  - Long press initiates MENU and follow prompts.
- 



### Zero Pressure

- With no pressure applied, press and hold button to zero reading.

**Note:** If pressure is greater than 10% of gauge pressure range, then a message to vent the pressure will appear.

---



### Backlight

- Press button to illuminate backlight.

**Note:** Light will turn off after a set time. Both time and brightness can be adjusted in FieldLab Desktop software.



**Puissance**

- Pour allumer l'appareil, maintenez la touche enfoncée.
- Lorsque le LC30 est allumé, maintenez la touche enfoncée pour l'éteindre.

**NB:** Le LC30 est réglé pour rester allumé après sa mise sous tension. Si l'alimentation est coupée, le LC30 fonctionnera sur piles.

**Haut/Bas/  
Reset**

- Appuyez une fois sur le bouton pour afficher la pression ou la température la plus élevée atteinte.
- Appuyer de nouveau sur la touche pour afficher la pression ou la température la plus basse atteinte.
- Appuyez de nouveau sur le bouton et maintenez-le enfoncé pour effacer les valeurs hautes et basses.
- Haut/Bas / Réinitialisation s'applique au capteur actif. S'il y a 2 capteurs, vous pouvez passer de l'un à l'autre pour appliquer la fonction Haut/Bas / Réinitialisation.

**Menu**

- S'il y a 2 capteurs, appuyez rapidement pour changer de capteur.
- Une pression longue lance le MENU et les invites suivantes.

**Pression nulle**

- Sans exercer de pression, appuyez sur le bouton et maintenez-le enfoncé jusqu'à ce que la lecture soit à zéro.

**Note:** Si la pression est supérieure à 10% de la plage de pression manométrique, un message indiquant la purge de la pression apparaîtra.

**Rétroéclairage**

- Appuyez sur le bouton pour activer le rétroéclairage.

**Note:** La lumière s'éteint après un certain temps. L'heure et la luminosité peuvent être réglées dans le logiciel FieldLab Desktop.



## Alimentación

- Mantenga presionado para encender.
- Cuando el LC30 está encendido, mantenga presionado para apagar.

**Nota:** La fuente de alimentación LC30 está configurada para permanecer prendida cuando se la enciende. Si se pierde la conexión a la corriente, LC30 utilizará energía a pilas.



## Alto/Bajo/ Reiniciar

- Presione el botón una vez para mostrar la presión o la temperatura más alta que se alcanzó.
- Presione de nuevo el botón para mostrar la presión o la temperatura más baja que se alcanzó.
- Mantenga presionado el botón de nuevo para borrar los valores altos y bajos.
- El botón Alto/Bajo/Reiniciar se refiere al Sensor Activo. De haber 2 sensores, entonces cambie de sensor para utilizar el botón Alto/Bajo/Reiniciar para el otro sensor.



## Menú

- Si hay 2 sensores, presione rápido para cambiar de sensor.
- Si presiona por más tiempo, se activará el MENÚ y podrá seguir las instrucciones.



## Presión cero

- Sin aplicar presión, pulse y mantenga presionado el botón para poner a cero la lectura.

**Note:** Si la presión es superior al 10% del rango de presión del medidor, aparecerá un mensaje para descargar la presión.



## Retroiluminación

- Presione el botón para iluminar con luz de fondo.

**Note:** La luz se apagará después de un tiempo establecido. Tanto el tiempo como el brillo se pueden ajustar en el software FieldLab Desktop.



- 電源開關**
- 按住打開。
  - LC30 開啟時，按住即可關閉。

注意：LC30 電源設置為設備啟時即保持打開狀態。如果電源斷開，LC30 即切換到電池電源。



- 最高值/最低值/重設**
- 按一次按鍵可顯示測量出的最高壓力或溫度。
  - 再次按壓按鍵可顯示測量出的最低壓力或溫度。
  - 再次長按清除最高和最低值。
  - 最高值/最低值/重設按鈕適用於主動式傳感器。如果有兩個傳感器，請更改傳感器，以便最高值/最低值/重設按鈕用於其他傳感器。



- 菜單**
- 如果有兩個傳感器，快速按下即可更換傳感器。
  - 長按啟動「菜單 (MENU)」功能並按照提示進行操作。



- 零壓力**
- 在沒有施壓的情況下，長按即可清零讀數。

注意：如果壓力超過測量表壓力範圍的 10% 以上，則會出現排壓消息。



- 背光燈**
- 按壓按鈕點亮背光燈。

注意：背光燈將在設定時間後關閉。時間和亮度都可以通過 FieldLab Desktop 軟件調整。



- Кнопка питания**
- Для включения прибора нажмите и удерживайте кнопку.
  - Для выключения прибора нажмите и удерживайте кнопку питания.

**Примечание.** После включения питания прибор LC30 остается включенным. В случае отключения сетевого электропитания прибор LC30 будет работать от батареек.



### Максимальное значение/ Минимальное значение/Сброс

- Нажмите кнопку один раз для отображения максимального значения давления или температуры.
  - Нажмите кнопку еще раз для отображения минимального значения давления или температуры.
  - Нажмите кнопку снова и удерживайте ее для сброса максимального и минимального значений.
  - Кнопка «Макс. значение/мин.значение/сброс» применяется к активному датчику. Если к прибору подключено два датчика, активируйте второй датчик, чтобы к нему можно было применить кнопку «Макс. значение/мин.значение/сброс».
- 



### Меню

- Если к прибору подключено два датчика, кратковременно нажмите эту кнопку, чтобы изменить активный датчик.
  - При удерживании кнопки откроется МЕНЮ с подсказками.
- 



### Обнуление давления

- При отсутствии давления нажмите и удерживайте кнопку, чтобы обнулить показание.

**Примечание.** Если давление на 10 % выше максимально допустимого, появится сообщение о необходимости сбросить давление.

---



### Подсветка

- Нажмите кнопку для включения подсветки.

**Примечание.** Подсветка отключается через заданное время. Настроить время и яркость можно в приложении FieldLab Desktop.

**Botão liga/desliga**

- Pressione e mantenha pressionado para ligar.
- Quando LC30 estiver ligado, pressione e mantenha pressionado para desligar.

**Observação:** a alimentação do LC30 é definida para permanecer ligada quando ele estiver ligado. Se a alimentação é perdida, o LC30 funciona com alimentação da bateria.

---

**Alto/Baixo/Redefinir**

- Pressione o botão uma vez para exibir a pressão ou temperatura mais alta atingida.
  - Pressione o botão novamente para exibir a pressão ou temperatura mais baixa atingida.
  - Pressione o botão novamente e mantenha pressionado para apagar os valores alto e baixo.
  - Alto/Baixo/Redefinir aplica-se ao sensor ativo. Se houver 2 sensores, troque os sensores para usar Alto/Baixo/Redefinir para o outro sensor.
- 

**Menu**

- Se houver 2 sensores, pressione e solte rapidamente para trocar os sensores.
  - Pressione e mantenha pressionado para iniciar o MENU e siga as mensagens.
- 

**Zerar pressão**

- Sem nenhuma pressão aplicada, pressione e mantenha pressionado o botão para zerar a leitura.

**Observação:** se a pressão for maior que 10% da faixa de pressão do medidor, será exibida uma mensagem para dar saída à pressão.

---

**Luz de fundo**

- Pressione o botão para acender a luz de fundo.

**Observação:** a luz apaga após um tempo definido. O tempo e o brilho podem ser ajustados no software FieldLab Desktop.

**Potenza**

- Tenere premuto per attivare.
- Quando il LC30 è acceso, premere e tenere premuto per spegnere.

**Nota:** L'alimentazione di LC30 è impostata per rimanere attiva quando il dispositivo viene acceso. Se l'alimentazione si interrompe, LC30 continua a funzionare a batteria.

**Alto/Basso/Reset**

- Premere una volta il pulsante per visualizzare la pressione o la temperatura massima raggiunta.
- Premere nuovamente il pulsante per visualizzare la pressione o la temperatura più bassa raggiunta.
- Premere e tenere premuto di nuovo il pulsante per cancellare i valori alti e bassi.
- Alto/Basso/Reset si applica al Sensore Attivo. Se sono presenti 2 sensori, cambiare i sensori per utilizzare Alto/Basso/Reset per l'altro sensore.

**Menu**

- Se 2 sensori, premere rapidamente per cambiare i sensori.
- Con una pressione lunga si apre il MENU, seguire poi le istruzioni.

**Pressione zero**

- In assenza di pressione, tenere premuto il pulsante per azzerare la lettura.

**Nota:** Nota: se la pressione è superiore al 10% del campo di pressione del manometro, un messaggio per sfiatare la pressione apparisce.

**Retroilluminazione**

- Premere il pulsante per accendere la retroilluminazione.

**Nota:** La luce si spegne dopo un tempo impostato. Sia l'ora che la luminosità possono essere regolate nel software FieldLab Desktop.

**Leistung**

- Zum Einschalten gedrückt halten.
- Wenn der LC30 eingeschaltet ist, halten Sie gedrückt, um ihn auszuschalten.

**Hinweis:** Gemäß Einstellung bleibt der LC30-Strom beim Einschalten eingeschaltet. Bei fehlender Stromversorgung schaltet der LC30 auf Akkubetrieb um.

**Hoch/Niedrig/  
Zurücksetzen**

- Drücken Sie die Taste einmal, um den höchsten Druck oder die höchste Temperatur anzuzeigen.
- Drücken Sie erneut die Taste, um den niedrigsten Druck oder die niedrigste Temperatur anzuzeigen.
- Halten Sie die Taste erneut gedrückt, um die hohen und niedrigen Werte zu löschen.
- Hoch/Niedrig/Zurücksetzen bezieht sich auf den aktiven Sensor. Wenn 2 Sonden vorhanden sind, tauschen Sie diese aus, um Hoch/Niedrig/Zurücksetzen für die andere Sonde zu nutzen.

**Menü**

- Drücken Sie bei 2 Sonden einmal kurz, um die Sonden zu tauschen.
- Langes Drücken öffnet „MENÜ“. Folgen Sie den Anweisungen.

**Null Druck**

- Drücken Sie die Taste und halten Sie sie gedrückt, bis der Wert Null ist.

**Hinweis:** Wenn der Druck über 10% des Manometerdruckbereichs liegt, wird eine Meldung zum Ablassen des Drucks angezeigt.

**Hintergrundbe-  
leuchtung**

- Drücken Sie die Taste, um die Hintergrundbeleuchtung zu aktivieren.

**Hinweis:** Das Licht erlischt nach einer festgelegten Zeit. Sowohl Zeit als auch Helligkeit können in der FieldLab Desktop-Software eingestellt werden.

# Menu Functions

Fonctions de menu

Funciones de menú

選單功能

Функции меню

Funções do menu

Funzioni del menu

Menüfunktionen

## Menu

Menu / Menú / 菜單 / Меню / Menu / Menu / Menü

# 1

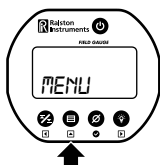

Push and hold the Up Arrow/Menu button until “MENU” appears.

Maintenez le bouton Flèche haut/ Menu jusqu'à ce que MENU s'affiche.

Toque y mantenga presionado el botón de flecha hacia arriba/menú hasta que aparezca “MENÚ”.

長按向上箭頭/選單按鈕，直到螢幕上出現「MENU」。

Нажмите и удерживайте кнопку со стрелкой вверх/кнопку меню, пока на дисплее не появится слово «MENU» («МЕНЮ»).

Mantenha pressionado o botão de seta para cima/Menu até aparecer “MENU”.

Premere e tenere premuto il tasto Freccia su/Menu fino a quando non appare “MENU”.

Drücken und halten Sie die Pfeilnach-oben/Menü-Taste gedrückt, bis “MENÜ” erscheint.

# 2

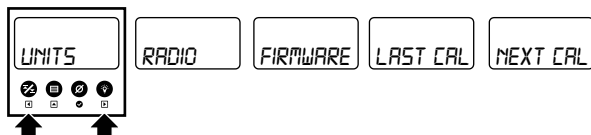

Push the Right and Left Arrow buttons to scroll through the menu items.

Appuyez sur les boutons Flèche droite et Flèche gauche pour faire défiler les éléments de menu.

Toque los botones de flecha derecha e izquierda para desplazarse por los elementos del menú.

按下向右和向左箭頭可滾動瀏覽選單項。

Для перехода между пунктами меню используйте кнопки со стрелками вправо и влево.

Pressione os botões de seta à direita e seta à esquerda para percorrer pelos itens do menu.

Premere i tasti freccia destra e sinistra per scorrere le voci del menu.

Betätigen Sie zum Blättern durch die Menüpunkte die Pfeiltasten nach rechts und links.



# Change Units

Changer d'unités / Cambiar Unidades / 更換單位 / Изменение единиц измерения / Alterar unidades / Cambiare unità / Einheiten wechseln

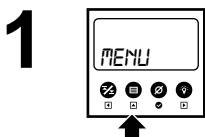

Push and hold the Up Arrow/Menu button until "MENU" appears.

Maintenez le bouton Flèche haut/Menu jusqu'à ce que MENU s'affiche.

Toque y mantenga presionado el botón de flecha hacia arriba/menú hasta que aparezca "MENU".

長按向上箭頭/選單按鈕，直到螢幕上出現「MENU」。

Нажмите и удерживайте кнопку со стрелкой вверх/кнопку меню, пока на дисплее не появится

слова «MENU» («МЕНЮ»).

Mantenha pressionado o botão de seta para cima/Menu até aparecer "MENU".

Premere e tenere premuto il tasto Freccia su/Menu fino a quando non appare "MENU".

Drücken und halten Sie die Pfeilnach-oben/Menü-Taste gedrückt, bis "MENÜ" erscheint.

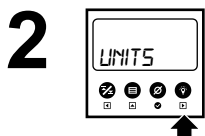

Scroll to UNITS

Faites défiler jusqu'à UNITS (UNITÉS)

Desplácese hasta UNIDADES  
滾動至「UNITS」選單項

Перейдите к пункту меню «UNITS» («ЕДИНИЦЫ ИЗМЕРЕНИЯ»).

Role para UNIDADES

Scorrere fino a UNITS (UNITÀ)

Zu EINHEITEN blättern

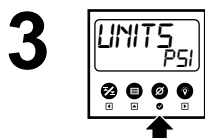

Push the Accept / Zero button to enter the UNITS submenu.

Appuyez sur le bouton Accepter / Zéro pour accéder au sous-menu UNITS (UNITÉS).

Toque el botón Aceptar/Cero para ingresar al submenú UNIDADES.

按下「接受/清零」按鈕進入「UNITS」子選單。

Нажмите кнопку «Принять/Обнулить», чтобы войти в подменю «ЕДИНИЦЫ ИЗМЕРЕНИЯ».

Pressione o botão Aceitar/ Zerar para entrar no submenu UNIDADES.

Premere il pulsante Accept/Zero (Accetta/Azzera) per entrare nel sottomenù UNITS (UNITÀ).

Betätigen Sie die Taste Akzeptieren / Nullen, um das Untermenü EINHEITEN aufzurufen.

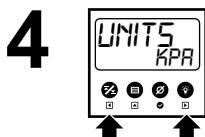

Scroll through the engineering units.

Parcourez les unités d'ingénierie.

Desplácese por las unidades de ingeniería.

滾動瀏覽工程單位。

Перейдите к нужным единицам измерения.

Role pelas unidades de engenharia.

Scorrere le varie unità tecniche.

Blättern Sie durch die technischen Einheiten.

# 5



Accept to change to the displayed engineering unit.

Acceptez pour passer à l'unité d'ingénierie affichée.

Aceite para alterar a unidade de engenharia exibida.

Accepte cambiar a la unidad de ingeniería mostrada.

Accettare di passare all'unità tecnica visualizzata.

按下接受按鈕更換為所顯示的工程單位。

Betätigen Sie „Akzeptieren“, um zur angezeigten technischen Einheit zu wechseln.

Когда на дисплее отобразится нужная единица измерения, нажмите кнопку «Принять».

## Turn on Wireless Radio (W1 option)

Activer la radio sans fil (option W1) / Encienda la radio inalámbrica. (opción W1) / 打開無線電 (W1 選件) / Включение беспроводного радио (опция W1) / Ligue o rádio sem fio (opção W1) / Accendere la radio senza fili (opzione W1) / Schalten Sie das WiFi-Radio ein (Option W1)

# 1



Push and hold the Up Arrow/Menu button until “MENU” appears.

Maintenez le bouton Flèche haut/ Menu jusqu'à ce que MENU s'affiche.

Mantenha pressionado o botão de seta para cima/Menu até aparecer “MENU”.

Toque y mantenga presionado el botón de flecha hacia arriba/menú hasta que aparezca “MENÚ”.

Premere e tenere premuto il tasto Freccia su/Menu fino a quando non appare “MENU”.

長按向上箭頭/選單按鈕，直到螢幕上出現「MENU」。

Drücken und halten Sie die Pfeilnach-oben/Menü-Taste gedrückt, bis “MENÜ” erscheint.

Нажмите и удерживайте кнопку со стрелкой вверх/кнопку меню, пока на дисплее не появится слово «MENU» («МЕНЮ»).

# 2



Scroll to RADIO

Faites défiler jusqu'à RADIO

Role para RÁDIO

Desplácese hasta RADIO

Scorrere fino a RADIO

滾動至「RADIO」選項

Blättern Sie zu RADIO

Перейдите к пункту меню «RADIO» («РАДИО»).

3

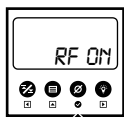

Push the Accept / Zero button to enter the Radio submenu.

Appuyez sur le bouton Accepter / Zéro pour accéder au sous-menu RADIO.

Toque el botón Aceptar/Cero para ingresar al submenú Radio.

按下「接受/清零」按鈕進入「Radio」子選單。

Нажмите кнопку «Принять/Обнулить», чтобы войти в подменю «Радио».

Pressione o botão Aceitar/Zerar para entrar no submenu Rádio.

Premere il pulsante Accetz/Zero (Accetta/Azzera) per entrare nel sottomenù Radio.

Drücken Sie die Taste Akzeptieren / Nullen, um das Untermenü Radio aufzurufen.

4



Push the Accept / Zero button to turn on the wireless radio.

Appuyez sur le bouton Accepter / Zéro pour activer la radio sans fil.

Toque el botón Aceptar/Cero para encender la radio inalámbrica.

按下「接受/清零」按鈕打開無線電。

Нажмите кнопку «Принять/Обнулить», чтобы включить беспроводное радио.

Pressione o botão Aceitar/Zerar para ligar o rádio sem fio.

Premere il pulsante Accetz/Zero (Accetta/Azzera) per accendere la radio senza fili.

Betätigen Sie zum Anschalten des Wi-Fi-Radios den Button Akzeptieren / Nullen.

5



Gauge is now ready to connect with other devices wirelessly.

La jauge est maintenant prête à se connecter sans fil à d'autres appareils.

Gauge ahora está listo para conectarse con otros dispositivos de forma inalámbrica.

壓力顯示已準備就緒，可以與其他設備進行無線連接。

Теперь измерительный прибор готов к беспроводному подключению к другим устройствам.

O medidor agora está pronto para se conectar a outros dispositivos sem fio.

Il misuratore è ora pronto per la connessione con altri dispositivi in modalità wireless.

Das Messgerät kann jetzt per WiFi mit anderen Geräten verbunden werden.

6

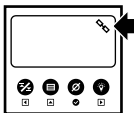

Gauge is connected when link icon is solid.

La jauge est connectée lorsque l'icône de lien reste allumée.

El indicador está conectado cuando el icono de enlace es sólido.

當連結圖示穩定顯示時，即表示儀錶已連接。

При подключении прибора на дисплее будет отображаться соответствующий значок.

O medidor está conectado quando o ícone de link é exibido.

Il misuratore è collegato quando l'icona del collegamento è fissa.

Das Messgerät ist verbunden, wenn das Verbindungssymbol solide erscheint.

# Change Wireless Radio Channel (W1 option)

Changer de canal de radio sans fil (option W1) / Cambiar el canal de radio inalámbrico (opción W1) / 更換無線電頻道 ( W1 選件 ) / Изменение канала беспроводной радиосвязи (опция W1) / Alterar canal de rádio sem fio (opção W1) / Cambia canale radio senza fili (opzione W1) / Drahtlosen WiFi-Kanal ändern (Option W1)

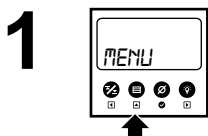

Push and hold the Up Arrow/Menu button until “MENU” appears.

Maintenez le bouton Flèche haut/ Menu jusqu'à ce que MENU s'affiche.

Mantenha pressionado o botão de seta para cima/Menu até aparecer “MENU”.

Toque y mantenga presionado el botón de flecha hacia arriba/menú hasta que aparezca “MENÚ”.

Premere e tenere premuto il tasto Freccia su/Menu fino a quando non appare “MENU”.

長按向上箭頭/選單按鈕，直到螢幕上出現「MENU」。

Drücken und halten Sie die Pfeilnach-oben/Menü-Taste gedrückt, bis “MENÜ” erscheint.

Нажмите и удерживайте кнопку со стрелкой вверх/кнопку меню, пока на дисплее не появится слово «MENU» («МЕНЮ»).



Scroll to RADIO

Faites défiler jusqu'à RADIO

Role para RÁDIO

Desplácese hasta RADIO

Scorrere fino a RADIO

滾動至「RADIO」選單項

Blättern Sie zu RADIO

Перейдите к пункту меню «РАДИО» («РАДИО»).

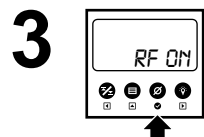

Push the Accept / Zero button to enter the Radio submenu.

Appuyez sur le bouton Accepter / Zéro pour accéder au sous-menu Radio.

Pressione o botão Aceitar/Zerar para entrar no submenu Rádio.

Toque el botón Aceptar/Cero para ingresar al submenú Radio.

Premere il pulsante Accetta/Azzera per entrare nel sottomenù Radio.

按下「接受/清零」按鈕進入「Radio」子選單。

Drücken Sie die Taste Akzeptieren/Nullen, um das Untermenü Radio aufzurufen.

Нажмите кнопку «Принять/Обнулить», чтобы войти в подменю «Радио».

4



## Scroll to CHANNEL.

Faites défiler jusqu'à CHANNEL (CANAL).

Desplácese hasta CANAL.

滾動至「CHANNEL」選單項

Перейдите к пункту меню «CHANNEL» («КАНАЛ»).

Role para CANAL.

Scorrere fino a CHANNEL (CANALE).

Blättern Sie zu KANAL

5



## Accept to enter the Channel submenu.

Acceptez pour accéder au sous-menu Channel (Canal).

Aceptar para ingresar al submenú Canal.

按下接受按鈕進入「Channel」子選單。

Нажмите кнопку «Принять», чтобы войти в подменю

«Channel» («Канал»).

Aceite para entrar no submenu Canal.

Accettare di entrare nel sottomenu del canale.

Betätigen Sie Akzeptieren, um in das Kanal-Untermenü zu gelangen.

6



## Checkmark indicates current channel.

La coche indique le canal actuel.

La marca de verificación indica el canal actual.

复選標記表示已選擇當前頻道。

Галочка указывает текущий канал.

A marca de seleção indica o canal atual.

Il segno di spunta indica il canale corrente.

Das Häkchen zeigt den aktuellen Kanal an.

7

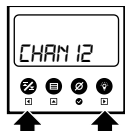

## Scroll to the channel you want to use.

Faites défiler jusqu'au canal que vous voulez utiliser.

Desplácese hasta el canal que desea usar.

滾動至要使用的頻道。

Перейдите к каналу, который хотите использовать.

Role até o canal que deseja usar.

Scorrere fino al canale che si desidera utilizzare.

Blättern Sie zu dem gewünschten Kanal.

8



## Accept to set new channel.

Acceptez pour confirmer le nouveau canal.

Aceptar para establecer un nuevo canal.

按下接受按鈕設定新頻道。

Нажмите кнопку «Принять», чтобы установить новый канал.

Aceite para definir o novo canal.

Accettare di impostare un nuovo canale.

Betätigen Sie Akzeptieren, um den neuen Kanal einzustellen.

# Adjust settings for Radio Auto-on/Auto-off

**(W1 option)** Ajustez les paramètres de mise en marche / arrêt automatique de la radio (option W1) / Ajustar la configuración para el encendido o apagado automático de la radio (opción W1) / 調整無線電自動開啟/關閉的設置 (W1 選件) / Изменение настроек автоматического включения/выключения радио (приборы с опцией W1) / Ajuste as configurações de Auto-on/Auto-off (Ligamento/Desligamento automático) do rádio (opção W1) / Modificare le impostazioni per la radio Auto-on/Auto-off (Opzione W1) / Passen Sie die Einstellungen für Radio Auto-On / Auto-Off an (Option W1)

**Auto-on = Radio always on when gauge is powered on.**

Auto-on = Radio toujours allumée lorsque la jauge est en marche.

Encendido automático = la radio siempre está encendida cuando el indicador está encendido.

自動開啟 = 儀表接通電源時，無線電始終處於開啟狀態。

Auto-on — радио всегда включено, когда датчик включен.

Auto-on (Ligamento automático) = rádio sempre ligado quando o medidor é ligado.

Auto-on = la radio è sempre accesa quando il misuratore è acceso.

Auto-On = Radio immer an, wenn das Messgerät eingeschaltet ist.

**Auto-off = Radio is off by default. Ideal for minimizing battery drain.**

Arrêt automatique = la radio est fermée par défaut. Idéal pour minimiser l'épuisement de la batterie.

Apagado automático = la radio está apagada de forma predeterminada. Ideal para minimizar el consumo de batería.

自動關閉 = 無線電默認關閉。減少電池消耗的理想選擇。

Auto-off — радио по умолчанию выключено. Идеально подходит для экономии заряда батареи.

Auto-off (Desligamento automático) = rádio desligado por padrão. Ideal para minimizar o consumo da bateria.

Auto-off = la radio è spenta automaticamente Ideale per ridurre che la pila si scarichi velocemente.

Auto-Off = Radio ist standardmäßig ausgeschaltet. Ideal zur Minimierung des Batterieverbrauchs.

1



**Push and hold the Up Arrow/Menu button until "MENU" appears.**

Maintenez le bouton Flèche haut/Menu jusqu'à ce que MENU s'affiche.

Toque y mantenga presionado el botón de flecha hacia arriba/menú hasta que aparezca "MENÚ".

長按向上箭頭/選單按鈕，直到螢幕上出現「MENU」。

Нажмите и удерживайте кнопку со стрелкой вверх/кнопку меню, пока на дисплее не появится слово «MENU» («МЕНЮ»).

Mantenha pressionado o botão de seta para cima/Menu até aparecer "MENU".

Premere e tenere premuto il tasto Freccia su/Menu fino a quando non appare "MENU".

Drücken und halten Sie die Pfeilnach-oben/Menü-Taste gedrückt, bis "MENÜ" erscheint.

# 2



## Scroll to RADIO

Faites défiler jusqu'à RADIO

Desplácese hasta RADIO

滾動至「RADIO」選項

Перейдите к пункту меню «РАДИО» («РАДИО»).

Role para RÁDIO

Scorrere fino a RADIO

Blättern Sie zu RADIO

# 3

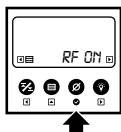

## Push the Accept / Zero button to enter the Radio submenu.

Appuyez sur le bouton Accepter / Zéro pour accéder au sous-menu Radio.

Toque el botón Aceptar/Cero para ingresar al submenú Radio.

按下「接受/清零」按鈕進入「Radio」子選單。

Нажмите кнопку «Принять/Обнулить», чтобы войти в подменю «Радио».

Pressione o botão Aceitar/Zerar para entrar no submenu Rádio.

Premere il pulsante Accept/Zero (Accetta/Azzerà) per entrare nel sottomenu Radio.

Drücken Sie die Taste Akzeptieren/Nullen, um das Untermenü Radio aufzurufen.

# 4



## Scroll to RF AUTO ON.

Faites défiler jusqu'à RF AUTO ON.

Desplácese hasta RF AUTO ON.

滾動至「RF AUTO ON」。

Перейдите к пункту меню RF AUTO ON.

Role para RF AUTO ON (Ligamento automático de RF).

Scorrere per RF AUTO ON.

Scrollen Sie zu RF AUTO ON.

# 5



## Push the Accept/Zero button to set the radio to AUTO ON/OFF

Appuyez sur le bouton Accepter / Zéro pour régler la radio sur AUTO ON/OFF

Presione el botón Aceptar o Cero (Accept/Zero) para configurar el ENCENDIDO o APAGADO AUTOMÁTICO de la radio

按「接受/歸零」按鈕將無線電設置為「自動開啟/關閉」

Нажмите кнопку «Принять/обнулить», чтобы установить радио в режим AUTO ON/OFF

Pressione o botão Aceitar/Zerar para configurar o rádio para AUTO ON/OFF (Ligamento/Desligamento automático)

Spingere il pulsante Accept/Zero per impostare la radio su AUTO ON/OFF

Drücken Sie die Accept / Zero-Taste und stellen Sie das Radio auf AUTO ON / OFF

# View Firmware Version

Afficher la version du micrologiciel / Ver versión de firmware / 查看韌體版本 / Просмотр версии встроенного ПО / Exibir versão do firmware / Visualizza la versione del firmware / Anzeige der Firmware-Version.

1

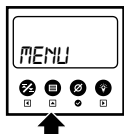

Push and hold the Up Arrow/Menu button until "MENU" appears.

Maintenez le bouton Flèche haut/ Menu jusqu'à ce que MENU s'affiche.

Mantenha pressionado o botão de seta para cima/Menu até aparecer "MENU".

Toque y mantenga presionado el botón de flecha hacia arriba/menú hasta que aparezca "MENÚ".

Premere e tenere premuto il tasto Freccia su/Menu fino a quando non appare "MENU".

長按向上箭頭/選單按鈕，直到螢幕上出現「MENU」。

Drücken und halten Sie die Pfeilnach-oben/Menü-Taste gedrückt, bis "MENÜ" erscheint.

Нажмите и удерживайте кнопку со стрелкой вверх/кнопку меню, пока на дисплее не появится слово «MENU» («МЕНЮ»).

2



Scroll to FIRMWARE.

Faites défiler jusqu'à FIRMWARE (MICROLOGICIEL).

Role para FIRMWARE.

Scorrere fino a FIRMWARE.

Desplácese hacia FIRMWARE.

Blättern Sie zu FIRMWARE.

滾動至 FIRMWARE 選單項。

Перейдите к пункту меню «FIRMWARE» («Встроенное программное обеспечение»).

3



Accept to view firmware version.

Acceptez pour afficher la version du micrologiciel.

Aceite para ver a versão do firmware.

Acepte para ver la versión de firmware.

Accettare di visualizzare la versione del firmware.

按下接受按鈕查看韌體版本。

Betätigen Sie Akzeptieren, und die Firmware-Version angezeigt zu bekommen.

Нажмите кнопку «Принять», чтобы посмотреть версию встроенного ПО.



# View Last and Next Calibration Dates

Afficher la date du dernier et du prochain étalonnage / Ver las fechas de última y próxima calibración / 查看上一個和下一個校正日期 / Просмотр дат последней и следующей калибровки / Exibir as últimas e próximas datas de calibração / Visualizzare le date dell'ultima e della successiva calibrazione / Lassen Sie sich das Datum der Letzten und Nächsten Kalibrierung anzeigen

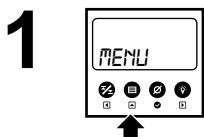

Push and hold the Up Arrow/Menu button until “MENU” appears.

Maintenez le bouton Flèche haut/ Menu jusqu'à ce que MENU s'affiche.

Toque y mantenga presionado el botón de flecha hacia arriba/menú hasta que aparezca “MENU”.

長按向上箭頭/選單按鈕，直到螢幕上出現「MENU」。

Нажмите и удерживайте кнопку со стрелкой вверх/кнопку меню, пока на дисплее не появится слово «MENU» («МЕНЮ»).

Mantenha pressionado o botão de seta para cima/Menu até aparecer “MENU”.

Premere e tenere premuto il tasto Freccia su/Menu fino a quando non appare “MENU”.

Drücken und halten Sie die Pfeilnach-oben/Menü-Taste gedrückt, bis “MENU” erscheint.



Scroll to LAST CAL or NEXT CAL

Faites défiler jusqu'à LAST CAL (DERNIER ÉTALONNAGE) ou NEXT CAL (PROCHAIN ÉTALONNAGE)

Desplácese hasta ÚLTIMA CALIBRACIÓN o PRÓXIMA CALIBRACIÓN.

滾動至 LAST CAL 或 NEXT CAL 選項

Перейдите к пункту меню «LAST CAL» («ПОСЛЕДНЯЯ

КАЛИБРОВКА») или «NEXT CAL» («СЛЕДУЮЩАЯ КАЛИБРОВКА»).

Role para ÚLTIMA CAL. ou PRÓXIMA CAL.

Scorrere fino a LAST CAL (ULTIMA CAL) o NEXT CAL (CAL SUCCESSIVA)

Blättern Sie zu LETZTE KAL oder NÄCHSTE KAL

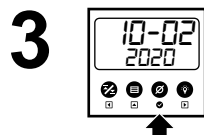

Accept to view calibration date.

Acceptez pour afficher la date d'étalonnage.

Aceptar para ver la fecha de calibración.

按下接受按鈕查看校正日期。

Нажмите кнопку «Принять», чтобы увидеть дату калибровки.

Aceite para ver a data de calibração.

Accettare di visualizzare la data di calibrazione.

Betätigen Sie Akzeptieren, um das Kalibrierungsdatum angezeigt zu bekommen.

# Battery Installation

Installation des piles

Instalación de la pila

安裝電池

Установка батареек

Instalação das baterias

Installazione della batteria

Batterieinstallation

## EN

### **Recommended Alkaline AAA Batteries (2X) (ANSI 24A, IEC LR03)**

- Duracell MN2400
- Energizer EN92
- Rayovac 824

## FR

### **Piles alcalines AAA recommandées (2X) (ANSI 24A, IEC LR03)**

- Duracell MN2400
- Energizer EN92
- Rayovac 824

## ES

### **Pilas AAA alcalinas recomendadas (2X) (ANSI 24A, IEC LR03)**

- Duracell MN2400
- Energizer EN92
- Rayovac 824

## ZH

推薦使用鹼性 AAA 電池 ( 2 節 ) ( ANSI 24A, IEC LR03 )

- 金霸王 (Duracell) MN2400
- 勁量 (Energizer) EN92
- 雷特威 (Rayovac) 824

## RU

### **Рекомендуемые щелочные батарейки AAA (2 шт.) (ANSI 24A, IEC LR03)**

- Duracell MN2400
- Energizer EN92
- Rayovac 824

## PT

### **Recomenda-se usar baterias alcalinas AAA (2X) (ANSI 24A, IEC LR03)**

- Duracell MN2400
- Energizer EN92
- Rayovac 824

## IT

### **Batterie alcaline AAA consigliate (2X) (ANSI 24A, IEC LR03)**

- Duracell MN2400
- Energizer EN92
- Rayovac 824

## Empfohlene Alkaline AAA-Batterien (2X) (ANSI 24A, IEC LR03)

- Duracell MN2400
- Energizer EN92
- Energizer E92
- Rayovac 824

1

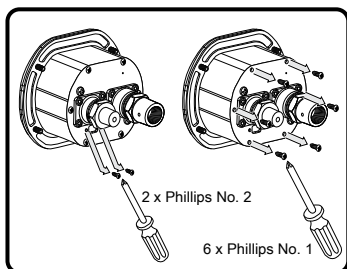

2

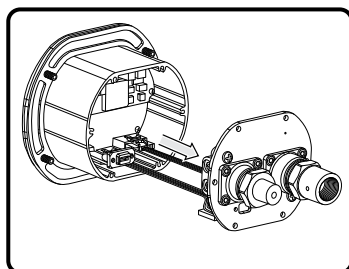

3

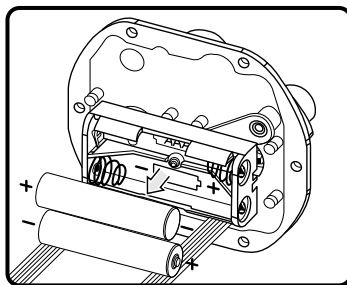

4

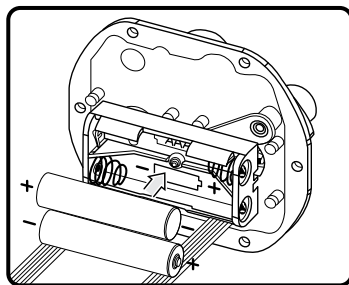

5

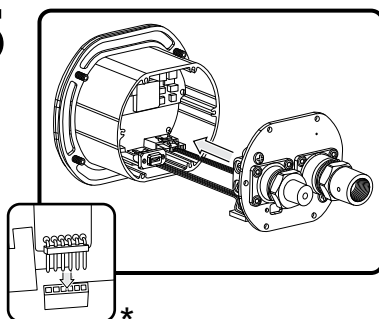

6

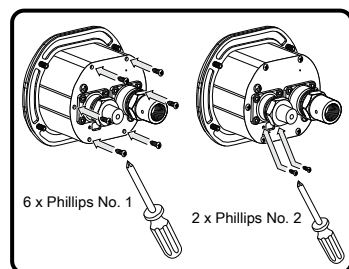

\* Make sure USB PCB is seated in the main PCB. Carefully align the USB PCB with the hole in the panel.

\* Assurez-vous que le connecteur USB est correctement placé sur la carte électronique principale. Aligned soigneusement le connecteur USB avec le trou du panneau.

\* Asegúrese de que el USB PCB esté colocado en el puerto PCB principal. Con mucho cuidado, nivele el USB PCB con el agujero en el panel.

\* 確保 USB PCB 安裝在主 PCB 板上。小心地將 USB PCB 與面板上的孔位對齊。

\* Убедитесь, что USB-плата установлена на основной плате. Аккуратно совместите USB-плату с отверстием в панели.

\* Certifique-se de que a PCB USB esteja assentada na PCB principal. Alinhe cuidadosamente a PCB USB com o furo no painel.

\* Assicurarsi che la PCB USB sia inserita correttamente nella PCB principale. Allineare con attenzione la PCB USB con il foro nel pannello.

\* Stellen Sie sicher, dass die USB-Hauptplatine in die Hauptleiterplatte eingesetzt ist. Richten Sie die USB-Platine vorsichtig am Loch in der Platte aus.

# Calibration

Étalonnage  
Calibración  
校準

Калибровка  
Calibragem  
Calibrazione

Kalibrierung

## EN

- Download PC software at **RalstonFieldLab.com**
- Follow instructions in software on how to calibrate pressure or temperature

## FR

- Télécharger le logiciel PC sur **RalstonFieldLab.com**
- Suivez les instructions du logiciel sur la façon d'étalonner la pression ou la température

## ES

- Descargar software para PC en **RalstonFieldLab.com**
- Siga las instrucciones del software sobre cómo calibrar la presión o la temperatura

## ZH

- 從 **RalstonFieldLab.com** 網址下載 PC 軟件
- 按照軟件中有關校準壓力或溫度的說明進行操作

## RU

- Скачайте компьютерное приложение на сайте **RalstonFieldLab.com**
- Откалибруйте давление или температуру в соответствии с инструкциями в приложении

## PT

- Baixe o software para computador em **RalstonFieldLab.com**
- Siga as instruções do software sobre como calibrar pressão ou temperatura

## IT

- Scaricare il software per PC su **RalstonFieldLab.com**
- Seguire le istruzioni del software su come calibrare la pressione o la temperatura

## DE

- Laden Sie die PC-Software von **RalstonFieldLab.com** herunter
- Befolgen Sie die Anweisungen in der Software zum Kalibrieren von Druck oder Temperatur

# Specifications

Caractéristiques  
Especificaciones  
規格

Характеристики  
Especificações  
Dati tecnici

Technische Daten

## Antenna

Antenne / Antena / 天線 / Антенна / Antena / Antenna / Antenne

D-001576 antenna (included with W1 models) / antenne (incluse avec les modèles W1) / Antena (incluida con los modelos W1) / 天線 (W1 型號隨附) / антенна (поставляется с моделями с опцией W1) / antena (incluída nos modelos W1) / antenna (inclusa con i modelli W1) / Antenne (bei W1-Modellen enthalten)

## Batteries

Piles / Pilas / 電池 / Батарейки / Baterias / Batterie / Batterien

2 x AAA (LR03)

## Battery Life

Durée de vie des piles / Duración de la pila / 電池壽命 / Срок службы батареек / Vida da baterias / Durata della batteria / Lebensdauer der Batterie

1,500 hours typical

Typiquement 1 500 heures / 1 500 horas típicas / 標準 1500 小時 / Обычно 1500 часов / Normalmente 1500 horas / 1.500 ore tipiche / In der Regel 1.500 Stunden

## Digital Interface

Interface numérique / Interfaz digital / 數字接口 / Цифровой интерфейс / Interface digital / Interfaccia digitale / Digitale Schnittstelle

USB Micro-B (on back)

USB Micro-B (à l'arrière) / USB Micro-B (en la parte posterior) / USB Micro-B (在背面) / USB Micro-B (сзади) / Micro USB tipo B (na parte traseira) / USB Micro-B (sul retro) / USB Micro-B (auf der Rückseite)

## Dimensions (not including temp. probe)

Dimensions (sonde de température non comprise) / Dimensiones (sin incluir la sonda de temperatura) / 尺寸 (不包括溫度探針) / Размеры (не включая термозонд) / Dimensioni (senza sonda di temperatura inclusa) / Abmessungen (nicht enthalten temp. Sonde)

3.5 x 4.1 x 2.2 in (8.9 x 10.4 x 5.6 cm)

## Display

Écran d'affichage / Pantalla / 顯示屏 / Дисплей / Mostrador / Schermo / Anzeige

5 x 0.5 in (12.7 mm) upper digits / chiffres du haut / en los números superiores / 上方數字 / цифр вверху размером / nos dígitos superiores / cifre superiori / im oberstelligen Bereich  
8 x 0.2 in (5 mm) lower digits / chiffres du bas / en los números inferiores / 下方數字 / цифр внизу размером / nos dígitos inferiores / cifre inferiori da / im oberstelligen Bereich

## Electrical Rating

Puissance électrique nominale / Clasificación eléctrica / 額定電功率 / Электропитание / Valores eléctricos nominais / Valutazione elettrica / Elektrische Wertung

USB Mode - 5 VDC, 0.25W

Battery Mode - 3 VDC, 0.25W

Power Adapter - 90 ~ 264 VAC Input, 5 VDC @ 1 Amp Output

Mode USB - 5 VDC, 0,25 W, Mode batterie - 3 VDC, 0,25 W, Adaptateur secteur - 90 ~ 264 VAC Entrée, 5 VDC @ 1 Amp Sortie / Modo USB - 5 VCC, 0,25 W, Modo pila - 3 VCC, 0,25 W, Adaptador de corriente - 90 ~ 264 VCA de entrada, 5 VCC a 1 Amp de salida / USB 模式 - 5 伏直流電, 0.25 瓦, 電池模式 - 3 伏直流電, 0.25 瓦, 電源適配器 - 90 ~ 264 伏交流電輸入, 5 伏直流電 @ 1 安培輸出 / USB — 5 В пост. тока, 0,25 Вт; батареек — 3 В пост. тока, 0,25 Вт; адаптер питания — 90–264 В перем. тока на входе, 5 В пост. тока с силой тока 1 ампер на выходе / Modo USB — 5 VCC, 0,25 W, Modo de bateria — 3 VCC, 0,25 W, Adaptador de alimentação — entrada de 90 ~ 264 VCA, Saída de 5 VCC a 1 A / Modo USB - 5 VDC, 0,25W, modo bateria - 3 VDC, 0,25W, adattatore di alimentazione - 90 ~ 264 VAC in ingresso, 5 VDC @ 1 Amp in uscita / USB-Modus - 5VDC, 0,25W, Batteriemodus - 3VDC, 0,25W, Netzteil - 90 - 264 VAC-Eingang, 5 VDC bei 1 A-Ausgang

## Environment

Environnement / Ambiente / 環境 / Окружающая среда /  
Ambiente / Ambiente / Umwelt

## Indoor use

### Temporary outdoor use

Utilisation à l'intérieur, Utilisation temporaire à l'extérieur / Uso en interior, Uso temporal en el exterior / 室内使用, 臨時戶外使用 / Эксплуатация в помещении, временная эксплуатация на открытом воздухе / Uso em ambiente interno, uso temporário em ambiente externo / Uso interno, Uso temporaneo all'aperto / Verwendung in Innenräumen, temporärer Einsatz im Freien

## Ingress Protection

Protection contre l'infiltration / Protección de ingreso / 防護等級 / Степень защиты корпуса / Proteção contra entrada / Protezione ingresso / Schutz vor Eindringen

### IP67 (1 meter submersion for 30 minutes)

IP67 (immersion de 1 mètre pendant 30 minutes) / IP67 (inmersión de 1 metro durante 30 minutos) / IP67 (1 米深水中浸泡 30 分鐘) / IP67 (погружение на 1 метр в течение 30 минут) / IP67 (submersão até 1 metro por 30 minutos) / IP67 (1 metro di immersione per 30 minuti) / IP67 (1 Meter Untertauchen für 30 Minuten)

## Materials of Construction

Matériaux de construction / Materiales de construcción / 結構材料 / Материалы конструкции / Materiais construtivos / Materiali di costruzione / Baumaterialien

### Polycarbonate/ABS, Aluminum, 316L Stainless Steel

Polycarbonate / ABS, aluminium, acier inoxydable 316L / Policarbonato/ABS, aluminio, acero inoxidable 316L / 聚碳酸酯/ABS、鋁、316L 不銹鋼 / Поликарбонат/АБС-пластик, алюминий, нержавеющей сталь 316L / Policarbonato/ABS, alumínio, aço inoxidável 316L / Policarbonato / ABS, alluminio, acciaio inossidabile 316L / Polycarbonat/ABS, Aluminium, 316L Edelmetall

## Media Compatibility

Compatibilité des supports / Compatibilidad de medios / 介質兼容性 / Совместимость с рабочей средой / Meios compatíveis / Compatibilità dei media / Medienkompatibilität

### Gases and liquids compatible with 316L S.S.

Gaz et liquides compatibles avec le 316L acier inoxydable / Gases y líquidos compatibles con acero inoxidable 316L / 氣體和液體與 316L 不銹鋼兼容 / Газы и жидкости, совместимые с нержавеющей сталью 316L / Gases e líquidos compatíveis com o aço inoxidável 316L / Gas e liquidi compatibili con 316L acciaio inossidabile / Gase und Flüssigkeiten kompatibel mit 316L Rostfreier Stahl

## Operating Altitude (max)

Altitude de fonctionnement (max) / Altitud de operación (máx.) / 工作海拔 (最高) / Эксплуатационная высота над уровнем моря (макс.) / Altitude de operação (máx.) / Altitudine di esercizio (max) / Betriebshöhe (max. über Meeresspiegel)

10,000 ft (3050 m)

## Operating Temperature Range (Enclosure)

Plage de température de fonctionnement (boîtier) / Rango de temperatura de funcionamiento (caja) / 工作溫度範圍 (外觀) / Диапазон рабочих температур (корпус) / Faixa da temperatura de operação (invólucro) / Gamma di temperatura di funzionamento (involucro) / Betriebstemperaturbereich (Gehäuse)

-4 to 122°F (-10 to 50°C)

## Power

Altitude de fonctionnement (max) / Altitud de operaci3n (m3x.) / 工作海拔 (最高) / Эксплуатационная высота над уровнем моря (макс.) / Altitude de opera33o (m3x.) / Altitudine di esercizio (max) / Betriebsh3he (max. 3ber Meeresspiegel)

120/240 VAC, 50/60 Hz AC power (2 x AAA batteries backup power)

Alimentation CA 120/240 V, 50/60 Hz (et 2 x piles AAA de secours) / 120/240 VAC, alimentaci3n AC de 50/60 Hz (alimentaci3n de respaldo 2 x bater3as AAA) / 120/240 VAC, 50/60 Hz 交流電源 (2 x AAA 電池為備用電源) / 120/240 В, 50/60 Гц (резервное питание от 2 батареек типоразмера AAA) / Alimentaç3o AC 120/240 VCA, 50/60 Hz (alimentaç3o de reserva de 2 x bater3as AAA) / Alimentazione CA 120/240 V, 50/60 Hz (2 batterie AAA tampone) / 120/240 VAC, 50/60 Hz AC Strom (2x AAA Notstromversorgung mit Batterien)

## Protection Class

Classe de protection / Clase de protecci3n / 保護等級 / Класс защиты / Classe de proteç3o / Classe di protezione / Schutzklasse

Pollution Degree 2

Degr3 de pollution 2 / Grado de contaminaci3n 2 / 汚染等級 2 / Степень загрязнения 2 / Grau de poluiç3o 2 / Inquinamento Grado 2 / Verschmutzungsgrad 2

## Relative Humidity

Humidit3 relative / Humedad relativa / 相對濕度 / Относительная влажность / Umidade relativa / Umidit3 relativa / Relative Luftfeuchtigkeit

90% RH 14 to 95°F (-10 to 35°C)  
75% RH 95 to 104°F (35 to 40°C)  
45% RH 104 to 122°F (40 to 50°C)

## Storage Temperature Range

Plage de temp3rature de stockage / Rango de temperatura de almacenamiento / 存儲溫度範圍 / Температура хранения / Faixa da temperatura de armazenamento / Gamma di temperatura di stoccaggio / Lagertemperaturbereich

-40 to 167°F (-40 to 75°C)

## USB Cable

C3ble USB / Cable USB / USB 線 / USB-кабель / Cabo USB / Cavo USB / USB-Kabel

USB Micro, 2 meter

Micro USB, 2 m3tres / Micro USB, 2 metros / USB Micro , 2 м / Micro USB, 2 метра / Micro USB, 2 metros / Micro USB, 2 metri / USB Micro, 2 Meter

## Weight

Poids / Poids / 重量 / Macca / Peso / Peso / Gewicht

12 oz (340 g)

## Wireless Link

Liaison sans fil / Enlace inal3mbrico / 無線連結 / Беспроводная связь / Link sem fio / Collegamento senza fili / WIFI-Link

DGAU-0050 USB dongle (included with W1

models) / Dongle USB (inclus avec les mod3les W1) / Dongle USB (incluido con los modelos W1) / USB 加密狗 (W1 型號隨附) / USB-ключ (поставляется с моделями с опцией W1) / Dongle USB (incluido nos modelos W1) / Dongle USB (incluso con i modelli W1) / USB-Dongle (bei W1-Modellen enthalten)

## Pressure Specifications

(for all models with pressure connection, if included)

Sp3cificacions de pression (pour tous les mod3les avec raccord de pression, si inclus) / Especificaciones de presi3n (para todos los modelos con conexi3n de presi3n, si est3 incluida) / 壓力規格 (適用於所有帶壓力連接的型號) / Характеристики давления (для всех моделей с патрубком для измерения давления, если он входит в комплект поставки) / Especificaç3es de press3o (para todos os modelos com conex3o de press3o, se incluída) / Specifiche di pressione (per tutti i modelli con attacco di pressione, se incluso) / Druckangaben (für alle Modelle mit Druckanschluss, falls vorhanden)

## Pressure Accuracy

Précision de la pression / Precisión de presión / 壓力精確度 / Точность измерения давления / Precisão da pressão / Precisione di pressione / Druckgenauigkeit

+/-0.1% of full scale (ASME Grade 4A / ISO Class 0,1)

+/-0,1% de la pleine échelle (ASME Grade 4A / Classe ISO 0,1) / +/- 0,1% de la escala completa (ASME Grado 4A / ISO Clase 0,1) / +/-0.1% 滿量程 (ASME Grade 4A / ISO Class 0,1) / +/-0,1 % от полной шкалы (класс 4A согласно классификации Американского общества инженеров-механиков/класс 0,1 согласно ISO) / +/-0,1% do fundo de escala (ASME Grau 4A / ISO Classe 0,1) / +/-0,1% del fondo scala (ASME Grado 4A / ISO Classe 0,1) / +/- 0,1% vom vollen Maßstab (ASME-Klasse 4A / ISO-Klasse 0,1)

## Pressure Connection

Raccord de pression / Conexión de presión / 壓力連接 / Патрубок для измерения давления / Conexão de pressão / Connessione a pressione / Druckanschluss

1/4" Male NPT

## Temperature Specifications (for all models with thermal probe, if included)

Spécifications de température (pour tous les modèles avec sonde thermique, le cas échéant) / Especificaciones de temperatura (para todos los modelos con sonda térmica, si está incluida) / 溫度規格 (適用於所有帶測溫探針的型號) / Характеристики температуры (для всех моделей с термозондом, если он входит в комплект поставки) / Especificações de temperatura (para todos os modelos com sonda térmica, se incluída) / Specifiche di temperatura (per tutti i modelli con sonda termica, se inclusa) / Temperaturspezifikationen (für alle Modelle mit Wärmesonde, falls vorhanden)

## External Temperature Probe

Sonde de température extérieure / Sonda de temperatura externa / 外部溫度探針 / Внешний термозонд / Sonda de temperatura externa / Sonda temperatura esterna / Externe Temperatursonde

M12 female, A Code, Silicone seal, IP67

M12 femelle, Code A, Joint silicone, IP67 / M12 femenina, Código A, sello de silicona, IP67 / M12 母頭, A 代碼, 矽膠密封件, IP67 / Розетка M12, код A, силиконовое уплотнение, степень защиты IP67 / M12 fêmea, código A, vedação de silicone, IP67 / Femmina M12, Codice A, guarnizione in silicone, IP67 / M12-Buchse, A-Code, Silikondichtung, IP67

## External Thermal Probe Temperature Range

Plage de température de la sonde thermique extérieure / Rango de temperatura de la sonda térmica externa / 外部測溫探針溫度範圍 / Диапазон рабочих температур внешнего термозонда / Faixa de temperatura da sonda térmica externa / Gamma di temperatura della sonda termica esterna / Temperaturbereich der externen thermischen Sonde

-22 to 302°F (-30 to 150°C)

## Temperature Accuracy

Précision de température / Precisión de la temperatura / 溫度精確度 / Точность измерения температуры / Precisão da temperatura / Precisione della temperatura / Temperaturgenauigkeit

+/- (0.27 + 0.004\*|t|) °F

+/- (0.15 + 0.002\*|t|) °C

(IEC 60751 Class A / Classe A / Clase A / A 級 / класс A согласно / Classe A / Classe A / Klasse A)



## **W1 - Wireless Radio Specifications (if included)**

W1 – Spécifications de la radio sans fil (si incluse) / W1: especificaciones de radio inalámbrica (si se incluye) / W1 - 無線電規格 (如果包含) / W1: характеристики беспроводной радиосвязи (при наличии опции) / W1 — Especificações do rádio sem fio (se incluído) / W1 - Specifiche radio senza fili (se include) / W1 - WiFi-Spezifikationen (sofern im Umfang enthalten)

### **EN**

- Contains FCC ID VW4A091732
- Contains IC Module ID 11019A-091732

### **FR**

- Contient l'ID FCC VW4A091732
- Contient l'ID de module IC 11019A-091732

### **ES**

- Contiene FCC ID VW4A091732
- Contiene ID de módulo IC 11019A-091732

### **ZH**

- 包含 FCC ID VW4A091732
- 包含 IC 模組 ID 11019A-091732

### **RU**

- Содержит идентификатор FCC VW4A091732
- Содержит идентификатор модуля IC 11019A-091732

### **PT**

- Contém o FCC ID VW4A091732
- Contém o módulo IC ID 11019A-091732

### **IT**

- Contiene FCC ID VW4A091732
- Contiene il modulo IC ID 11019A-091732

### **DE**

- Enthält FCC-ID VW4A091732
- Enthält IC Modul-ID 11019A-091732

## **Radio Information** (For models with W1 radio option installed)

Informations sur la radio (pour les modèles sur lesquels l'option de radio W1 est installée).....72

Información de radio (para modelos con la opción de radio W1 instalada) .....73

無線電資料 (適用於安裝有 W1 無線電選件的型號) .....73

Информация о радио (для моделей с опцией радио W1) ..74

Informações do rádio (para modelos com opção de rádio W1 instalada) .....74

Informazioni radio (per i modelli con opzione radio W1 installata).....75

Funk-Information (Für Modelle mit installierter W1 Radio-Option) ....75

## **EN**

### **FCC Declaration of Conformity**

This device complies with Part 15 of the FCC Rules. Operation is subject to the following two conditions:

- (1) this device may not cause harmful interference, and
- (2) this device must accept any interference received, including interference that may cause undesired operation.

### **Industry Canada Declaration of Conformity**

This device complies with Industry Canada's licence-exempt RSS standards. Operation is subject to the following two conditions:

- (1) this device may not cause harmful interference, and
- (2) this device must accept any interference received, including interference that may cause undesired operation of the device.

## **FR**

### **Déclaration de conformité FCC**

Cet appareil est conforme à la partie 15 des règles de la FCC. Son fonctionnement est soumis aux deux conditions suivantes:

- (1) cet appareil ne doit pas causer d'interférences nuisibles et
- (2) cet appareil doit accepter toute interférence reçue, y compris les interférences pouvant provoquer un fonctionnement non souhaité.

### **Déclaration de conformité du ministère de l'Industrie du Canada**

Cet appareil est conforme aux normes CNR d'exemption de licence du

ministère de l'Industrie du Canada. Son fonctionnement est soumis aux deux conditions suivantes :

- (1) cet appareil ne doit pas causer d'interférences nuisibles et
- (2) cet appareil doit accepter toute interférence reçue, y compris les interférences pouvant provoquer un fonctionnement non souhaité de cet appareil.

## **ES**

### **Declaración de conformidad de la FCC**

Este dispositivo cumple con la Parte 15 de las Reglas de la FCC. El funcionamiento está sujeto a las dos condiciones siguientes:

- (1) este dispositivo no puede causar interferencias perjudiciales, y
- (2) este dispositivo debe aceptar cualquier interferencia recibida, incluida la interferencia que pueda causar un funcionamiento no deseado.

### **Declaración de conformidad de Industry Canada**

Este dispositivo cumple con los estándares RSS exentos de licencia de Industry Canada. El funcionamiento está sujeto a las dos condiciones siguientes:

- (1) este dispositivo no puede causar interferencias perjudiciales, y
- (2) este dispositivo debe aceptar cualquier interferencia recibida, incluidas las interferencias que puedan causar un funcionamiento no deseado del dispositivo.

## **ZH**

本設備符合 FCC 規則第 15 部分的規定。設備操作必須符合以下兩個條件：

本設備符合 FCC 規則第 15 部分的規定。設備操作必須符合以下兩個條件：

- (1) 本設備不會造成有害干擾，並且
- (2) 本設備必須接受所收到的任何干擾，包括可能導致意外操作的干擾。

### **加拿大工業部符合性聲明**

本設備符合加拿大工業部的免授權 RSS 標準。設備操作必須符合以下兩個條件：

- (1) 本設備不會造成有害干擾，並且
- (2) 本設備必須接受所收到的任何干擾，包括可能導致設備意外操作的干擾。

**RU**

## **Декларация о соответствии требованиям FCC**

Устройство соответствует требованиям, указанным в Части 15 Правил Федеральной комиссии по средствам связи США (FCC). Эксплуатация устройства возможна при соблюдении следующих двух условий:

- (1) устройство не должно вызывать вредных помех;
- (2) устройство должно оставаться исправным при наличии любых помех, включая помехи, которые могут привести к неправильной работе.

## **Декларация о соответствии требованиям Министерства промышленности Канады**

Устройство соответствует требованиям промышленных RSS-стандартов Канады для нелицензируемого оборудования. Эксплуатация устройства возможна при соблюдении следующих двух условий:

- (1) устройство не должно вызывать вредных помех;
- (2) устройство должно оставаться исправным при наличии любых помех, включая помехи, которые могут привести к неправильной работе устройства.

**PT**

## **Declaração de conformidade da FCC**

Este dispositivo está em conformidade com a Parte 15 das Regras da FCC. A operação está sujeita às duas condições a seguir:

- (1) este dispositivo não pode causar interferência prejudicial e
- (2) este dispositivo deve aceitar qualquer interferência recebida, inclusive interferência que possa causar operação indesejada.

## **Declaração de conformidade da Industry Canada**

Este dispositivo está em conformidade com os padrões RSS isentos de licença da Industry Canada. A operação está sujeita às duas condições a seguir:

- (1) este dispositivo não pode causar interferência prejudicial e
- (2) este dispositivo deve aceitar qualquer interferência recebida, inclusive interferência que possa causar operação indesejada do dispositivo.

## **IT**

### **Dichiarazione di conformità FCC**

Questo dispositivo è conforme alla Parte 15 delle norme FCC. Il funzionamento è soggetto alle due condizioni seguenti:

- (1) questo dispositivo non deve causare interferenze dannose, e
- (2) questo dispositivo deve accettare qualsiasi interferenza ricevuta, incluse le interferenze che possono causare un funzionamento indesiderato.

### **Dichiarazione di conformità Industry Canada**

Questo dispositivo è conforme agli standard RSS esenti da licenza di Industry Canada. Il funzionamento è soggetto alle due condizioni seguenti:

- (1) questo dispositivo non deve causare interferenze dannose, e
- (2) questo dispositivo deve accettare qualsiasi interferenza ricevuta, incluse le interferenze che possono causare un funzionamento indesiderato del dispositivo.

## **DE**

### **FCC-Konformitätserklärung**

Dieses Gerät entspricht Teil 15 der FCC-Vorschriften. Der Betrieb unterliegt den folgenden zwei Bedingungen:

- (1) Dieses Gerät darf keine schädlichen Interferenzen verursachen, und
- (2) Dieses Gerät muss alle empfangenen Interferenzen akzeptieren, einschließlich von Interferenzen, die einen unerwünschten Betrieb verursachen können.

### **Konformitätserklärung für Industry Canada**

Dieses Gerät entspricht den lizenzfreien RSS-Standards von Industry Canada. Der Betrieb unterliegt den folgenden zwei Bedingungen:

- (1) Dieses Gerät darf keine schädlichen Interferenzen verursachen, und
- (2) Dieses Gerät muss alle empfangenen Interferenzen akzeptieren, einschließlich von Interferenzen, die einen unerwünschten Betrieb verursachen können.

# Standards and Agency Approvals

Normes et approbations de l'Agence.....	76	Normas e aprovações de agências.....	79
Normas y aprobaciones de la agencia.....	77	Norme e approvazioni delle agenzie.....	80
標準和機構認證.....	78	Standards und behördliche Genehmigungen.....	80
Стандарты и официальные допуски.....	78		

## EN

This product complies with the following standards. Refer to EC Declaration of Conformity for specific details

- CAN/CSA-C22.2 No 61010-1-12: 3rd Edition
- UL 61010-1: 3rd Edition
- EN/IEC 61010-1:2010
- AS 61010-1, 3rd Edition
- IEC 61326-1:2012 2nd Edition
- Pressure Equipment Directive (PED) 2014/68/EU
- Electromagnetic Compatibility Directive (EMC) 2014/30/EU

## Electromagnetic Specifications

<b>Conducted RF</b>	IEC 61000-4-6, performance criterion B
<b>DC Power Burst</b>	IEC 61000-4-4, performance criterion B
<b>DC Power Surge</b>	IEC 61000-4-5, performance criterion B
<b>Electro-static Discharge Immunity</b>	IEC 61000-4-2:2008, performance criterion B
<b>Radiated Emissions</b>	CISPR 11:2009, Group 1, Class B
<b>Radiated, Radio-Frequency Electromagnetic Immunity</b>	IEC 61000-4-3:2006, performance criterion A
<b>RF Field effects on Measurement Accuracy</b>	Accuracy of Pressure and Temperature is not specified for RF fields > 3V/m

## FR

Ce produit est conforme aux normes suivantes. Se reporter à la déclaration de conformité CE pour les détails spécifiques.

- CAN/CSA-C22.2 N° 61010-1-12: 3ème édition
- UL 61010-1: 3ème édition
- FR/IEC 61010-1:2010

- AS 61010-1, 3e édition
- IEC 61326-1:2012 2e édition
- Directive sur les équipements sous pression (PED) 2014/68/EU
- Directive sur la compatibilité électromagnétique (CEM) 2014/30/EU

## Spécifications électromagnétiques

<b>Conduit FR</b>	IEC 61000-4-6, critère de performance B
<b>Alimentation d'éclatement CC</b>	IEC 61000-4-4, critère de performance B
<b>Surtension CC</b>	IEC 61000-4-5, critère de performance B
<b>Immunité aux décharges électrostatiques</b>	IEC 61000-4-2:2008, critère de performance B
<b>Émissions rayonnées</b>	CISPR 11:2009, Groupe 1, Classe B
<b>Immunité électromagnétique radiofréquence rayonnée</b>	IEC 61000-4-3:2006, critère de performance A
<b>Effets du champ RF sur la précision de la mesure</b>	La précision de la pression et de la température n'est pas spécifiée pour les champs RF > 3V/m

## ES

Este producto cumple con las siguientes normas. Consulte la declaración de conformidad CE para obtener detalles específicos.

- CAN/CSA-C22.2 No 61010-1-12: 3ra edición
- UL 61010-1: 3ra edición
- EN/IEC 61010-1:2010
- AS 61010-1, 3ra Edición
- IEC 61326-1:2012 2da Edición
- Directiva de equipos a presión (PED) 2014/68/UE
- Directiva de Compatibilidad Electromagnética (EMC) 2014/30/UE

## Especificaciones electromagnéticas

<b>FR conducido</b>	IEC 61000-4-6, criterio de rendimiento B
<b>Ráfaga de corriente continua</b>	IEC 61000-4-4, criterio de rendimiento B
<b>Oleada de corriente CC</b>	IEC 61000-4-5, criterio de rendimiento B
<b>Inmunidad a descargas electrostáticas</b>	IEC 61000-4-2:2008, criterio de rendimiento B
<b>Emisiones radiadas</b>	CISPR 11: 2009, Grupo 1, Clase B

## ZH

本產品符合以下標準。有關具體細節，請參閱 EC 合規聲明

- CAN/CSA-C22.2 No 61010-1-12：第 3 版
- UL 61010-1：第 3 版
- EN/IEC 61010-1:2010
- AS 61010-1，第 3 版
- IEC 61326-1:2012 第 2 版
- 壓力設備指令 (PED) 2014/68/EU
- 電磁兼容指令 (EMC) 2014/30/EU

## 電磁規範

傳導射頻	IEC 61000-4-6，性能標準 B
直流功率瞬爆	IEC 61000-4-4，性能標準 B
直流電湧	IEC 61000-4-5，性能標準 B
靜電放電抗擾度	IEC 61000-4-2:2008，性能標準 B
輻射發射	CISPR 11:2009, Group 1, Class B
輻射、射頻電磁抗擾度	IEC 61000-4-3:2006，性能標準 A
射頻磁場對測量精度的影響	對於> 3V/m 的射頻磁場，沒有規定壓力和溫度的準確度

## RU

Данное изделие соответствует требованиям следующих стандартов. Дополнительная информация представлена в Декларации о соответствии нормам ЕС

- CAN/CSA-C22.2 No 61010-1-12: 3-е издание
- UL 61010-1: 3-е издание
- EN/IEC 61010-1:2010
- AS 61010-1, 3-е издание
- IEC 61326-1:2012, 2-е издание
- Директива ЕС по оборудованию, работающему под давлением 2014/68/EU
- Директива ЕС по электромагнитной совместимости 2014/30/EU



# Электромагнитные характеристики

Проведено РФ	IEC 61000-4-6, критерий эффективности В
Пассивная мощность постоянного тока	IEC 61000-4-4, критерий эффективности В
скачок напряжения постоянного тока	IEC 61000-4-5, критерий эффективности В
Электростатическая устойчивость к разрядам	IEC 61000-4-2:2008, критерий эффективности В
Излучение	CISPR 11:2009, Группа 1, Класс В
Устойчивость к радиочастотному электромагнитному полю	IEC 61000-4-3:2006, критерий эффективности А
Влияние радиочастотного поля на точность измерений	Точность измерения давления и температуры для радиочастотных полей напряженностью более 3 В/м не указана

## PT

Este produto está em conformidade com as normas a seguir. Consulte a Declaração de conformidade da CE para ver detalhes específicos

- CAN/CSA-C22.2 N° 61010-1-12: 3ª edição
- UL 61010-1: 3ª edição
- EN/IEC 61010-1:2010
- AS 61010-1, 3ª edição
- IEC 61326-1:2012 2ª edição
- Diretiva de equipamentos de pressão (PED) 2014/68/EU
- Diretiva de compatibilidade eletromagnética (EMC) 2014/30/EU

## Especificações eletromagnéticas

RF conduzido	IEC 61000-4-6, critério de desempenho B
Trem de pulsos de alimentação CC	IEC 61000-4-4, critério de desempenho B
Oscilação de energia CC	IEC 61000-4-5, critério de desempenho B
Imunidade à descarga eletrostática	IEC 61000-4-2:2008, critério de desempenho B
Emissões irradiadas	CISPR 11:2009, Grupo 1, Classe B
Imunidade a campos eletromagnéticos de radiofrequência irradiados	IEC 61000-4-3:2006, critério de desempenho A
Efeitos de campo de RF na precisão da medição	A precisão da pressão e da temperatura não é especificada para campos de RF > 3 V/m

## IT

Questo prodotto è conforme alle seguenti norme. Fare riferimento alla Dichiarazione di conformità CE per dettagli specifici.

- CAN/CSA-C22.2 Nr. 61010-1-12: 3a Edizione
- UL 61010-1: 3a Edizione
- IT/IEC 61010-1:2010
- AS 61010-1, 3a edizione
- IEC 61326-1:2012 2a edizione
- Direttiva sulle attrezzature a pressione (PED) 2014/68/UE
- Direttiva sulla compatibilità elettromagnetica (EMC) 2014/30/UE

## Specifiche elettromagnetiche

<b>RF condotto</b>	IEC 61000-4-6, criterio di prestazione B
<b>Scopio di Potenza CC</b>	IEC 61000-4-4, criterio di prestazione B
<b>Ondata d'energia CC</b>	IEC 61000-4-5, criterio di prestazione B
<b>Immunità alle scariche elettrostatiche</b>	IEC 61000-4-2:2008, criterio di prestazione B
<b>Emissioni irradiate</b>	CISPR 11:2009, gruppo 1, classe B.
<b>Irradiato, immunità elettromagnetica a radiofrequenza</b>	IEC 61000-4-3:2006, criterio di prestazione A
<b>Effetti di campo RF sulla precisione di misura</b>	La precisione di pressione e temperatura non è specificata per i campi RF > 3 V/m

## DE

Dieses Produkt entspricht den folgenden Normen. Einzelheiten finden Sie in der EG-Konformitätserklärung

- CAN/CSA-C22.2 Nr. 61010-1-12: 3. Auflage
- UL 61010-1: 3. Auflage
- EN / IEC 61010-1: 2010
- AS 61010-1, 3. Auflage
- IEC 61326-1: 2012 2. Auflage
- Druckgeräterichtlinie (PED) 2014/68 / EU
- Richtlinie zur elektromagnetischen Verträglichkeit (EMV) 2014/30 / EU

## Elektromagnetische Spezifikationen

<b>HF-Leitung</b>	IEC 61000-4-6, Leistungskriterium B
<b>DC Leistung Platzen</b>	IEC 61000-4-4, Leistungskriterium B

<b>DC Leistung Überspannung</b>	IEC 61000-4-5, Leistungskriterium B
<b>Elektrostatische Entladungsimmunität</b>	IEC 61000-4-2:2008, Leistungskriterium B
<b>Gestrahlte Emissionen</b>	CISPR 11: 2009, Gruppe 1, Klasse B
<b>Gestrahlte, hochfrequente elektromagnetische Störfestigkeit</b>	IEC 61000-4-3:2006, Leistungskriterium A
<b>RF-Feldeffekte auf die Messgenauigkeit</b>	Die Genauigkeit von Druck und Temperatur ist für HF-Felder > 3V / m nicht spezifiziert

## Support

Assistance .....	81	Suporte .....	82
Soporte técnico.....	81	Assistenza .....	83
支援 .....	82	Kundendienst.....	83
Поддержка.....	82		

## EN Online Support

For step-by-step instructions about how to use LC30, install accessories, and troubleshooting, go to: [ralstonfieldlab.com/support](http://ralstonfieldlab.com/support)

### Customer Service

Contact Customer service directly

Hours: **Monday–Friday 8:30am-5:00pm EST**

Phone: **+1 440-564-1430 | +1 800-347-6575 (US and Canada)**

Email: [support@ralstoninst.com](mailto:support@ralstoninst.com)

## FR Support en ligne

Pour des instructions étape par étape sur l'utilisation du LC30, l'installation des accessoires et le dépannage, visitez:

[ralstonfieldlab.com/support](http://ralstonfieldlab.com/support)

### Service à la clientèle

Contactez directement le service à la clientèle

Horaires: **Du lundi au vendredi de 8h30 à 17h00 HNE**

Téléphone: **+1 440-564-1430 | +1 800-347-6575 (É.-U. et Canada)**

E-mail: [support@ralstoninst.com](mailto:support@ralstoninst.com)

## ES Soporte en línea

Para obtener instrucciones paso a paso sobre el uso de LC30, la instalación de accesorios y la solución de problemas, vaya a:

[ralstonfieldlab.com/support](http://ralstonfieldlab.com/support)

## Servicio al cliente

Contacte directamente con el servicio al cliente

Horario: **Lunes a viernes de 8:30 a.m. – 5:00 p.m. horario del Este de EE.UU.**

Teléfono: **+1 440-564-1430 | +1 800-347-6575 (EE.UU. y Canadá)**

Email: **support@ralstoninst.com**

## ZH 線上支持

有關如何使用 LC30、安裝附件和故障排除的分步說明，請訪問：  
**ralstonfieldlab.com/support**

### 客戶服務

請直接聯絡客戶服務

工作時間：週一至週五 早 8:30 – 晚 5:00 (美國東部時間)

電話： **+1 440-564-1430 | +1 800-347-6575 (美國和加拿大)**

電子郵件： **support@ralstoninst.com**

## RU Онлайн-поддержка

Пошаговые инструкции по эксплуатации прибора LC30, установке вспомогательного оборудования, выявлению и устранению неисправностей приведены на сайте **ralstonfieldlab.com/support**

### Отдел по работе с клиентами

Контактная информация отдела по работе с клиентами

Время работы: **Понедельник-пятница с 8:30 – 17:00 (восточное стандартное время)**

Телефон: **+1 440-564-1430 | +1 800-347-6575 (США и Канада)**

E-mail: **support@ralstoninst.com**

## PT Assistência on-line

Para obter instruções passo a passo sobre como usar o LC30, instalar acessórios e solucionar problemas, acesse: **ralstonfieldlab.com/support**

### Assistência ao cliente

Entre em contato diretamente com a Assistência ao cliente

Horas: **De segunda a sexta-feira, das 8:30 hs – 17:00 hs (Horário da costa leste dos EUA)**

Telefone: **+1 440-564-1430 | +1 800-347-6575 (EUA e Canadá)**

E-mail: **support@ralstoninst.com**

## IT **Assistenza online**

Per istruzioni passo dopo passo su come utilizzare il LC30, installare gli accessori e la risoluzione dei problemi, andare a: **ralstonfieldlab.com/support**

### **Servizio clienti**

Contattare direttamente il servizio clienti

Ore: **Dal lunedì al venerdì dalle 8:30 am – 5:00 pm EST**

Telefono: **+1 440-564-1430 | +1 800-347-6575 (USA e Canada)**

E-mail: **support@ralstoninst.com**

## DE **Online-Hilfe**

Für schrittweise Anweisungen zur Verwendung von LC30, Installieren von Zubehör und Fehlerbehebung gehen Sie zu: **ralstonfieldlab.com/support**

### **Kundendienst**

Wenden Sie sich direkt an den Kundendienst

Geschäftszeiten: **Montag bis Freitag 8:30 – 17:00 Uhr EST**

Telefon: **+1 440-564-1430 | +1 800-347-6575 (USA und Kanada)**

E-Mail: **support@ralstoninst.com**

# LC30 Quick-start Guide

Guide de démarrage rapide du LC30

Guía de inicio rápido de LC30

LC30 快速入門指引

Краткое руководство по эксплуатации  
прибора LC30

Guia de início rápido do LC30

Guida introduttiva rapida del LC30

LC30 Schnellstartanleitung

## For all models of Ralston LC30 Digital Pressure or Temperature Gauges

Pour tous les modèles de manomètres et thermomètres numériques Ralston LC30

Para todos los modelos digitales de medidores de presión o temperatura Ralston LC30

適用於所有型號 Ralston LC30 的數字壓力或溫度計

Для всех моделей цифровых манометров и термометров Ralston LC30

Para todos os modelos do LC30 da Ralston de medidores digitais de pressão ou de temperatura

Per tutti i modelli di manometri e termometri digitali Ralston LC30

Für alle Modelle der Ralston LC30 Digitaldruck- oder Temperaturmessgeräte



**Ralston Instruments**

Pressure Calibration Specialists

[ralstoninst.com](http://ralstoninst.com)

Hours: **8:30 am – 5:00 pm EST**

Phone: **1 440-564-1430**

Toll Free: **1 800-347-6575 (US and Canada)**

Support: [ralstoninst.com/support](http://ralstoninst.com/support) • Parts and Service: [ralstoninst.com/LC](http://ralstoninst.com/LC)

Email: [support@ralstoninst.com](mailto:support@ralstoninst.com)

MT-0038-PA REV 1